



CIPRIANI
SCAMBIATORI
España

CATÁLOGO 2026

TARIFA DE PRECIOS COMPLETA, SIEMPRE ACTUALIZADA



También pueden descargarla desde nuestra web
www.cipriani.es/descargas/tarifa

80 AÑOS DE TRADICIÓN EN INTERCAMBIO TÉRMICO

Más de 80 años produciendo intercambiadores térmicos, y 30 de ellos desarrollando intercambiadores de placas. Esta es nuestra historia. En CIPRIANI vivimos el intercambio térmico como un valor en sí mismo.

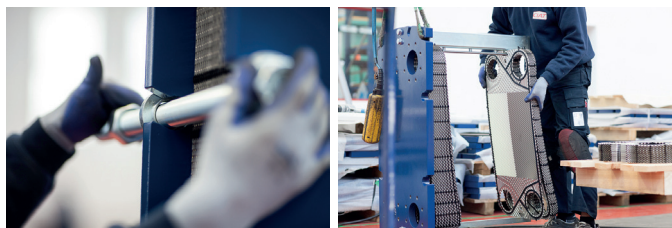

GAMA TOTAL

Nuestra gama dedicada al intercambio es total, tanto en geometría y tipo de intercambiador, como en dimensiones de los mismos. Si necesita intercambiar calor, nosotros lo fabricamos.



FÁCIL MANTENIMIENTO

En CIPRIANI pensamos en el ahora y en el después de su equipo. Cada producto CIPRIANI está fabricado para durar muchos años. Por ello creemos que debemos facilitar al máximo el mantenimiento de nuestros equipos. Extracciones laterales de las placas, perfiles en Inoxidable, etc... son algunos de los detalles que harán que las labores de mantenimiento, en el futuro, sean sencillas y rápidas.

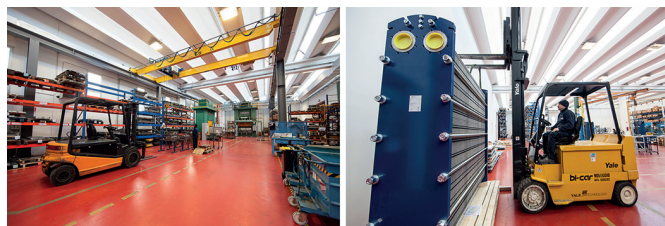
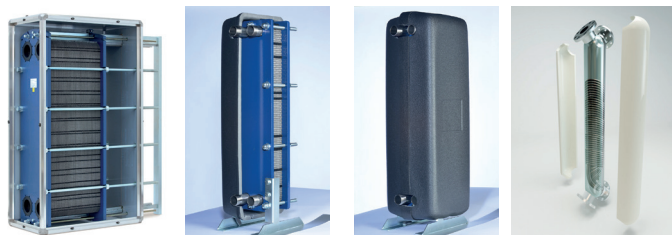

CALIDAD CIPRIANI

La máxima calidad posible en todos nuestros materiales, componentes y procesos. Todos nuestros productos cuentan con su correspondiente trazabilidad, y están fabricados bajo las más estrictas normas de calidad, incluyendo ISO 9001:2000, y Directiva P.E.D.



SISTEMA PATENTADO PLUG-IN®

Una de nuestras patentes más famosas. El sistema de anclaje de las juntas sin cola, capaz de aguantar altísimas presiones, y el más sencillo y seguro sistema del mercado para esta función.

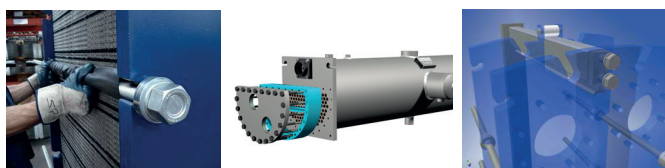

GAMA DE ACCESORIOS COMPLETOS

Una gama global, necesita de accesorios globales. Aislamientos para interior o exterior, bandejas recoge-condensaciones, anclajes, etc.. son algunos de los accesorios que ponemos a su disposición. Todos con la calidad CIPRIANI, puesto que los fabricamos también nosotros al 100%.



Intercambiadores

CIPRIANI lleva más de **30 años diseñando y fabricando intercambiadores de calor de alta eficiencia** para múltiples sectores y campos de aplicación, buscando siempre el equilibrio más ajustado entre eficiencia energética, costo, seguridad y facilidad de mantenimiento.

Nuestros intercambiadores tienen como objetivo **asegurar un control térmico preciso** en el proceso, que ayude a su vez a optimizar su producción, reduciendo al máximo el consumo de energía, las emisiones, el mantenimiento y los residuos.

La absoluta **especialización sobre el intercambio térmico**, nos han permitido acumular un **profundo Know-how** de aplicaciones en múltiples procesos y diversos sectores industriales.

 Enfriamiento

 Calentamiento

 Evaporación

 Condensación

 Recuperación

 Esterilización

 Farmacéutica

 Cosmética

 Química fina

 Tratamiento de superficies

 Naval

 Alimentaria

La **capacidad de compartir nuestro conocimiento** con el de nuestros clientes, ha sido siempre el camino que hemos usado, para conseguir **alcanzar los mayores retos**.



Gama de productos

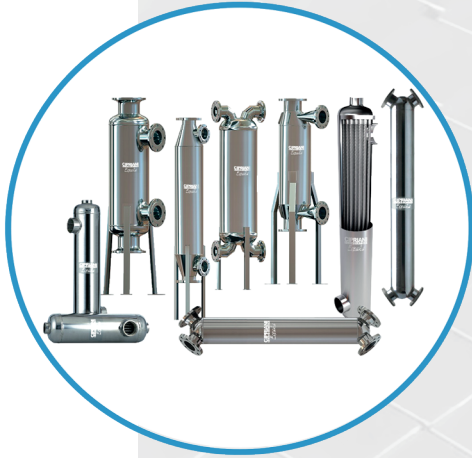

Intercambiadores Tubulares

Intercambiadores de placas con junta

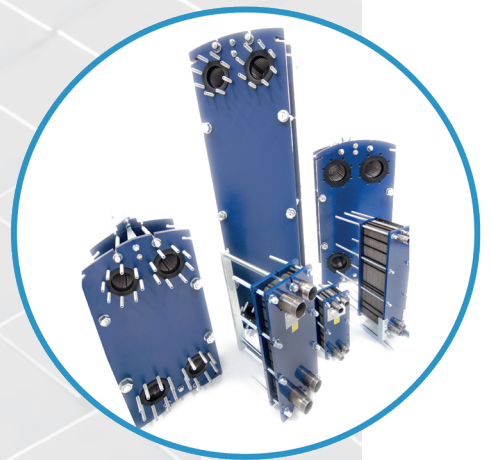

Kits producción instantánea ACS y semi-instantánea

Intercambiadores de placas soldadas



ÍNDICE

INTERCAMBIADORES DESMONTABLES

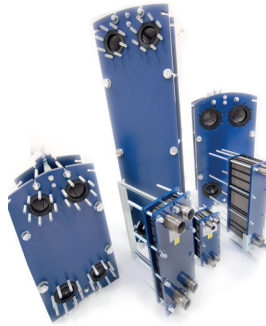

- MODELO S020+	Pag. 8
- MODELO S040+	Pag. 9
- MODELO S080+	Pag. 10
- MODELO S070+	Pag. 11
- MODELO S160+	Pag. 12
- MODELO S110+	Pag. 13
- MODELO S210+	Pag. 14
- MODELOS DN50-65-80.....	Pag. 15
- MODELOS DN100	Pag. 16
- MODELOS DN150	Pag. 18
- MODELOS DN200	Pag. 19
- ACCESORIOS	Pag. 20
- TABLAS SELECCIÓN AEROTERMIA	Pag. 21
- TABLAS SELECCIÓN CALDERA	Pag. 22
- TABLAS SELECCIÓN SOLAR	Pag. 23
- TABLAS SELECCIÓN VAPOR	Pag. 24



KIT PRODUCCIÓN ACS INSTANTÁNEO Y SEMI-INSTANTÁNEO

- MODELOS FAST-INS Y FAST-SEMI	Pag. 26
- TABLAS DIMENSIONALES	Pag. 28
- TABLAS SELECCIÓN ALTA - BAJA TEMPERATURA	Pag. 29



INTERCAMBIADORES SOLDADOS

- MODELOS HASTA DN50	Pag. 31
- MODELOS HASTA DN100	Pag. 32
- TABLAS SELECCIÓN CALDERA	Pag. 33
- TABLAS SELECCIÓN CALDERAS-SOLAR-REFRIGERACIÓN	Pag. 34
- TABLAS SELECCIÓN AEROTERMIA	Pag. 35



INTERCAMBIADORES TUBULARES

- MODELOS T INOXIDABLE	Pag. 37
- MODELOS TITS TITANIO	Pag. 38
- MODELOS TV VAPOR	Pag. 39
- MODELOS INDUSTRIALES	Pag. 40

SERVICE	Pag. 41
---------------	---------

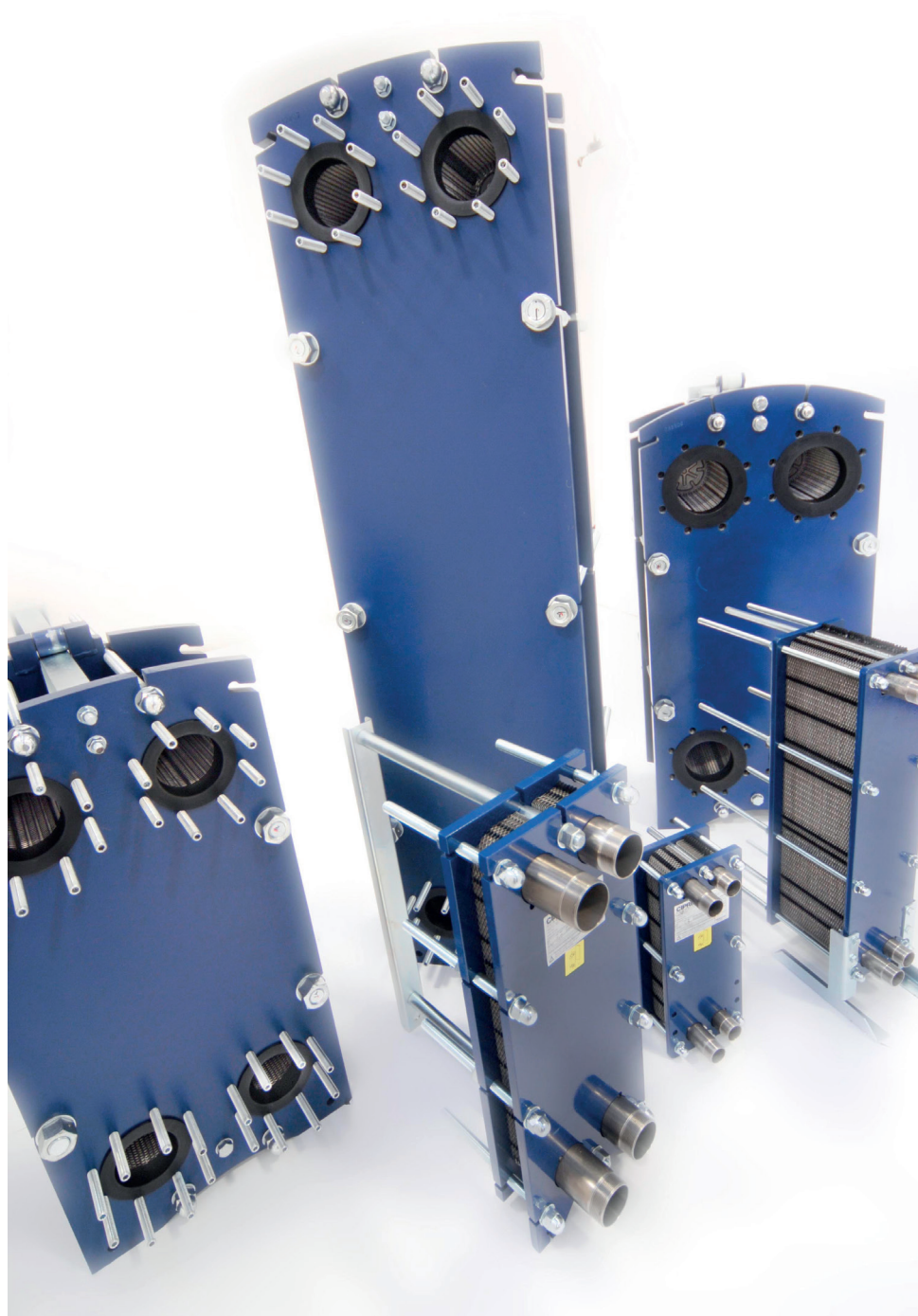

DESMONTABLES CON JUNTAS

INTERCAMBIADORES DE CALOR

DES-MONTABLES

MODELO S020+

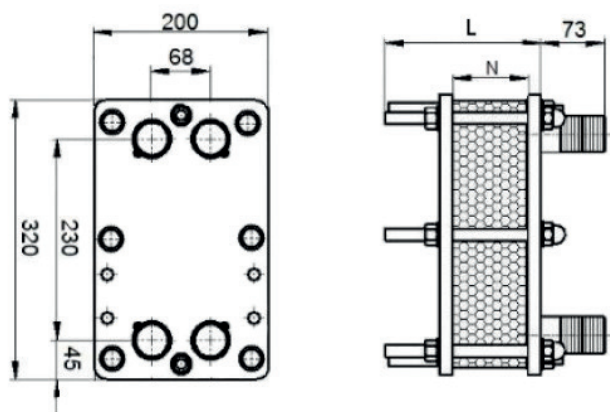

CARACTERÍSTICAS TÉCNICAS

- Placas en AISI 316L
- Juntas en Nitrilo (NBR) sin cola con sistema Plug-in
- Conexiones roscadas en AISI316- DN32
- Bastidores – Acero barnizado epoxi
- Presión PN10 bar

OPCIONALES

- Placas en espesor 0,4 / 0,5 / 0,6 mm
- Placas en AISI304, Titanio, 254-SMo
- Juntas en EPDM-Prx, FPM, Viton
- Conexiones: bridas, a soldar, Tri-clamp, etc...
- Bastidores en Acero Inoxidable
- Presión máxima PN10 / PN16 / PN25 bar

REFERENCIA	Nº PLACAS	LONGITUD (mm)
S020-05	5	178
S020-07	7	178
S020-09	9	178
S020-11	11	178
S020-13	13	178
S020-15	15	178
S020-17	17	178
S020-19	19	178
S020-21	21	178
S020-23	23	178
S020-25	25	178
S020-27	27	178
S020-29	29	178
S020-31	31	278
S020-33	33	278
S020-35	35	278
S020-37	37	278
S020-39	39	278
S020-41	41	278
S020-43	43	278
S020-45	45	278
S020-47	47	278
S020-49	49	278

Modelo disponible hasta 75 placas. Para conocer precios, contacte con cipriani@cipriani.es

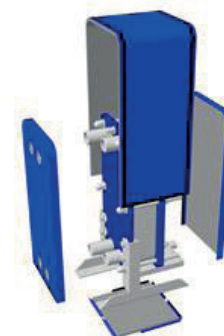

AISLAMIENTO

ACCESORIOS

AISLAMIENTO FRÍO/CALOR

REFERENCIA	Nº MAX. PLACAS
AS-020-29	29
AS-020-49	49
AS-020-75	75

ANCLAJES

REFERENCIA
ANCLAJE SUELO S020+

INTERCAMBIADORES DE CALOR
DESMONTABLES

MODELO S040+

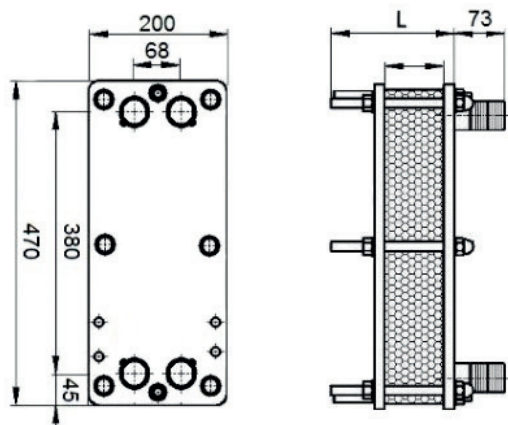

CARACTERÍSTICAS TÉCNICAS

- Placas en AISI 316L
- Juntas en Nitrilo (NBR) sin cola con sistema Plug-in
- Conexiones roscadas en AISI316- DN32
- Bastidores – Acero barnizado epoxi
- Presión PN10 bar

OPCIONALES

- Placas en espesor 0,4 / 0,5 / 0,6 mm
- Placas en AISI304, Titanio, 254-SMo
- Juntas en EPDM-Prx, FPM, Viton
- Conexiones: bridas, a soldar, Tri-clamp, etc...
- Bastidores en Acero Inoxidable
- Presión máxima PN10 / PN16 / PN25 bar

REFERENCIA	Nº PLACAS	LONGITUD (mm)
S040-05	5	178
S040-07	7	178
S040-09	9	178
S040-11	11	178
S040-13	13	178
S040-15	15	178
S040-17	17	178
S040-19	19	178
S040-21	21	178
S040-23	23	178
S040-25	25	178
S040-27	27	178
S040-29	29	178
S040-31	31	278
S040-33	33	278
S040-35	35	278
S040-37	37	278
S040-39	39	278
S040-41	41	278
S040-43	43	278
S040-45	45	278
S040-47	47	278
S040-49	49	278

Modelo disponible hasta 75 placas. Para conocer precios, contacte con cipriani@cipriani.es

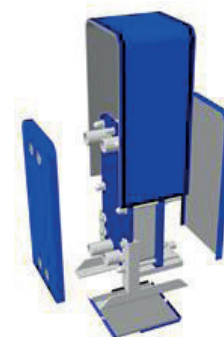

AISLAMIENTO

ACCESORIOS

AISLAMIENTO FRÍO/CALOR

REFERENCIA	Nº MAX. PLACAS
AS-040-29	29
AS-040-49	49
AS-040-75	75

ANCLAJES

REFERENCIA
ANCLAJE SUELO S040+

INTERCAMBIADORES DE CALOR DESMONTABLES

MODELO S080+

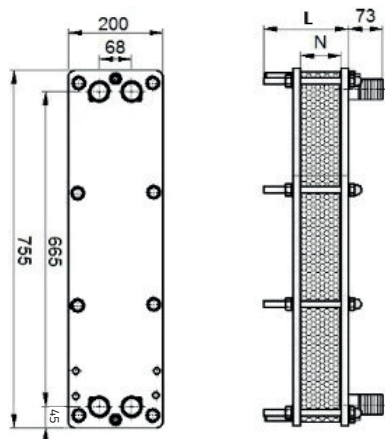

CARACTERÍSTICAS TÉCNICAS

- Placas en AISI 316L
- Juntas en Nitrilo (NBR) sin cola con sistema Plug-in
- Conexiones roscadas en AISI316- DN32
- Bastidores – Acero barnizado epoxi
- Presión PN10 bar

OPCIONALES

- Placas en espesor 0,4 / 0,5 / 0,6 mm
- Placas en AISI304, Titanio, 254-SMO
- Juntas en EPDM-Prx, FPM, Viton
- Conexiones: bridas, a soldar, Tri-clamp, etc...
- Bastidores en Acero Inoxidable
- Presión máxima PN10 / PN16 / PN25 bar

REFERENCIA	Nº PLACAS	LONGITUD (mm)
S080-05	5	178
S080-07	7	178
S080-09	9	178
S080-11	11	178
S080-13	13	178
S080-15	15	178
S080-17	17	178
S080-19	19	178
S080-21	21	178
S080-23	23	178
S080-25	25	178
S080-27	27	178
S080-29	29	178
S080-31	31	278
S080-33	33	278
S080-35	35	278
S080-37	37	278
S080-39	39	278
S080-41	41	278
S080-43	43	278
S080-45	45	278
S080-47	47	278
S080-49	49	278

Modelo disponible hasta 101 placas. Para conocer precios contacte con cipriani@cipriani.es



ACCESORIOS

AISLAMIENTO FRÍO/CALOR

REFERENCIA	Nº MAX. PLACAS
AS-080-29	29
AS-080-49	49
AS-080-75	75

ANCLAJES

REFERENCIA
ANCLAJE SUELO S080+

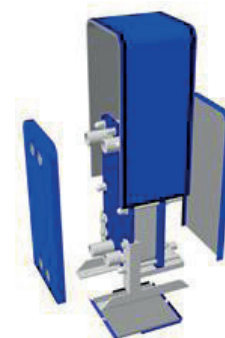

AISLAMIENTO

INTERCAMBIADORES DE CALOR DESMONTABLES

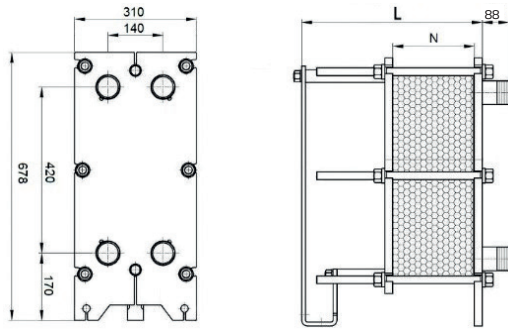

MODELO S070+

CARACTERÍSTICAS TÉCNICAS

- Placas en AISI 316L
- Juntas en Nitrilo (NBR) sin cola con sistema Plug-in
- Conexiones roscadas en AISI316- DN50
- Bastidores – Acero barnizado epoxi
- Presión PN10 bar

OPCIONALES

- Placas en espesor 0,4 / 0,5 / 0,6 mm
- Placas en AISI304, Titanio, 254-SMo
- Juntas en EPDM-Prx, FPM, Viton
- Conexiones: bridas, a soldar, Tri-clamp, etc...
- Bastidores en Acero Inoxidable
- Presión máxima PN10 / PN16 / PN25 bar

REFERENCIA	Nº PLACAS	LONGITUD (mm)
S070-05	5	320
S070-07	7	320
S070-09	9	320
S070-11	11	320
S070-13	13	320
S070-15	15	320
S070-17	17	320
S070-19	19	320
S070-21	21	320
S070-23	23	320
S070-25	25	320
S070-27	27	320
S070-29	29	320
S070-31	31	320
S070-33	33	320
S070-35	35	320
S070-37	37	320
S070-39	39	320
S070-41	41	320
S070-43	43	460
S070-45	45	460
S070-47	47	460
S070-49	49	460
S070-51	51	460
S070-53	53	460
S070-55	55	460
S070-57	57	460
S070-59	59	460
S070-61	61	460
S070-63	63	460
S070-65	65	460
S070-67	67	460
S070-69	69	460
S070-71	71	460

Modelo disponible hasta 151 placas. Para conocer precios contacte con cipriani@cipriani.es

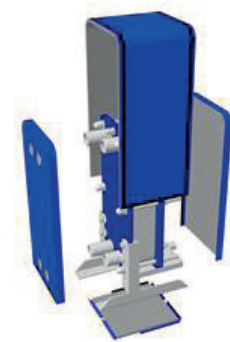

AISLAMIENTO

ACCESORIOS

AISLAMIENTO FRÍO/CALOR

REFERENCIA	Nº MAX. PLACAS
AS-070-41	41
AS-070-71	71
AS-070-101	101
AS-070-151	151

ANCLAJES

REFERENCIA
ANCLAJE SUELO S070+



INTERCAMBIADORES DE CALOR DES-MONTABLES

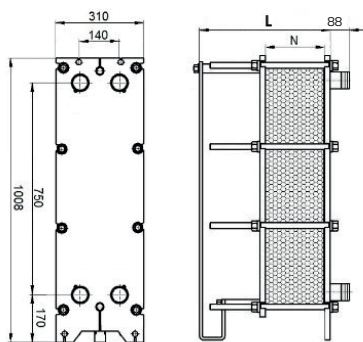

MODELO S160+

CARACTERÍSTICAS TÉCNICAS

- Placas en AISI 316L
- Juntas en Nitrilo (NBR) sin cola con sistema Plug-in
- Conexiones roscadas en AISI316- DN50
- Bastidores – Acero barnizado epoxi
- Presión PN10 bar

OPCIONALES

- Placas en espesor 0,4 / 0,5 / 0,6 mm
- Placas en AISI304, Titanio, 254-SMO
- Juntas en EPDM-Prx, FPM, Viton
- Conexiones: bridas, a soldar, Tri-clamp, etc...
- Bastidores en Acero Inoxidable
- Presión máxima PN10 / PN16 / PN25 bar

REFERENCIA	Nº PLACAS	LONGITUD (mm)
S160-05	5	320
S160-07	7	320
S160-09	9	320
S160-11	11	320
S160-13	13	320
S160-15	15	320
S160-17	17	320
S160-19	19	320
S160-21	21	320
S160-23	23	320
S160-25	25	320
S160-27	27	320
S160-29	29	320
S160-31	31	320
S160-33	33	320
S160-35	35	320
S160-37	37	320
S160-39	39	320
S160-41	41	320
S160-43	43	460
S160-45	45	460
S160-47	47	460
S160-49	49	460
S160-51	51	460
S160-53	53	460
S160-55	55	460
S160-57	57	460
S160-59	59	460
S160-61	61	460
S160-63	63	460
S160-65	65	460
S160-67	67	460
S160-69	69	460
S160-71	71	460

Modelo disponible hasta 251 placas. Para conocer precios contacte con cipriani@cipriani.es

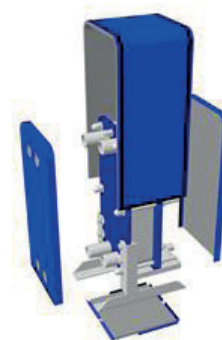

AISLAMIENTO

ACCESORIOS

AISLAMIENTO FRÍO/CALOR

REFERENCIA	Nº MAX. PLACAS
AS-160-41	41
AS-160-71	71
AS-160-101	101
AS-160-151	151

ANCLAJES

REFERENCIA
ANCLAJE SUELO S160+

INTERCAMBIADORES DE CALOR
DESMONTABLES

MODELO S110+

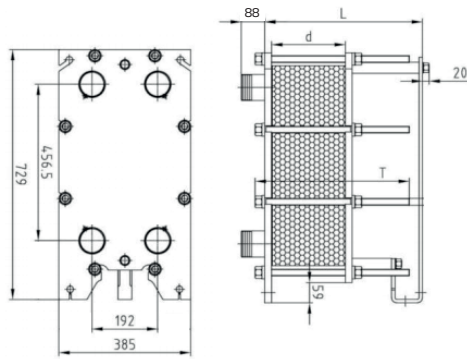

CARACTERÍSTICAS TÉCNICAS

- Placas en AISI 316L
- Juntas en Nitrilo (NBR) sin cola con sistema Plug-in
- Conexiones roscadas en AISI316 –DN65
- Bastidores – Acero barnizado epoxi
- Presión PN10 bar

OPCIONALES

- Placas en espesor 0,4 / 0,5 / 0,6 mm
- Placas en AISI304, Titanio, 254-SMo
- Juntas en EPDM-Prx, FPM, Viton
- Conexiones: bridas, a soldar, Tri-clamp, etc...
- Bastidores en Acero Inoxidable
- Presión máxima PN10 / PN16 / PN25 bar

REFERENCIA	Nº PLACAS	LONGITUD (mm)
S110-05	5	355
S110-07	7	355
S110-09	9	355
S110-11	11	355
S110-13	13	355
S110-15	15	355
S110-17	17	355
S110-19	19	355
S110-21	21	355
S110-23	23	355
S110-25	25	355
S110-27	27	355
S110-29	29	355
S110-31	31	355
S110-33	33	355
S110-35	35	355
S110-37	37	355
S110-39	39	355
S110-41	41	355
S110-43	43	495
S110-45	45	495
S110-47	47	495
S110-49	49	495
S110-51	51	495
S110-53	53	495
S110-55	55	495
S110-57	57	495
S110-59	59	495
S110-61	61	495
S110-63	63	495
S110-65	65	495
S110-67	67	495
S110-69	69	495
S110-71	71	495

Modelo disponible hasta 151 placas. Para conocer precios contacte con cipriani@cipriani.es

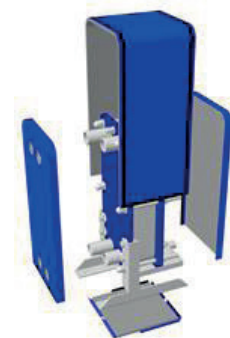

AISLAMIENTO

ACCESORIOS

AISLAMIENTO FRÍO/CALOR

REFERENCIA	Nº MAX. PLACAS
AS-110-41	41
AS-110-71	71
AS-110-101	101
AS-110-151	151

ANCLAJES

REFERENCIA
ANCLAJE SUELO S110+



INTERCAMBIADORES DE CALOR DES-MONTABLES

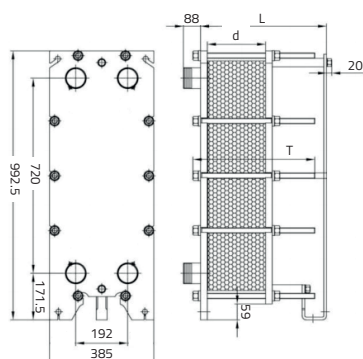

MODELO S210+

CARACTERÍSTICAS TÉCNICAS

- Placas en AISI 316L
- Juntas en Nitrilo (NBR) sin cola con sistema Plug-in
- Conexiones roscadas en AISI316 –DN65
- Bastidores – Acero barnizado epoxi
- Presión PN10 bar

OPCIONALES

- Placas en espesor 0,4 / 0,5 / 0,6 mm
- Placas en AISI304, Titanio, 254-SMo
- Juntas en EPDM-Prx, FPM, Viton
- Conexiones: bridas, a soldar, Tri-clamp, etc...
- Bastidores en Acero Inoxidable
- Presión máxima PN10 / PN16 / PN25 bar

REFERENCIA	Nº PLACAS	LONGITUD (mm)
S210-05	5	355
S210-07	7	355
S210-09	9	355
S210-11	11	355
S210-13	13	355
S210-15	15	355
S210-17	17	355
S210-19	19	355
S210-21	21	355
S210-23	23	355
S210-25	25	355
S210-27	27	355
S210-29	29	355
S210-31	31	355
S210-33	33	355
S210-35	35	355
S210-37	37	355
S210-39	39	355
S210-41	41	355
S210-43	43	495
S210-45	45	495
S210-47	47	495
S210-49	49	495
S210-51	51	495
S210-53	53	495
S210-55	55	495
S210-57	57	495
S210-59	59	495
S210-61	61	495
S210-63	63	495
S210-65	65	495
S210-67	67	495
S210-69	69	495
S210-71	71	495

Modelo disponible hasta 151 placas. Para conocer precios contacte con cipriani@cipriani.es

ACCESORIOS

AISLAMIENTO FRÍO/CALOR

REFERENCIA	Nº MAX. PLACAS
AS-210-41	41
AS-210-71	71
AS-210-101	101
AS-210-151	151

ANCLAJES

REFERENCIA
ANCLAJE SUELO S210+

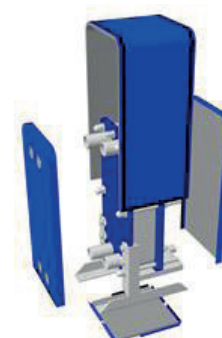

AISLAMIENTO

INTERCAMBIADORES DE CALOR DESMONTABLES

MODELO S260+

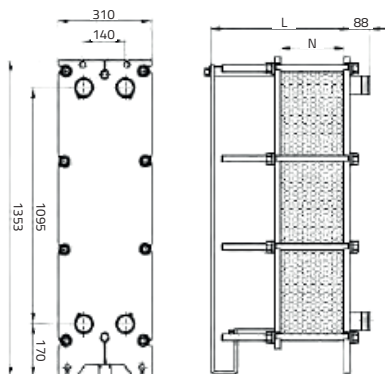

- De 5 a 251 placas
- Superficie por placa: 0,254 m²
- Longitud L:
 - Hasta 41 placas: 330 mm
 - Hasta 71 placas: 470 mm
 - Hasta 101 placas: 610 mm
 - Hasta 151 placas: 840 mm
 - Hasta 251 placas: 1.300 mm



MODELO DN50 (2")

MATERIALES Y CONFIGURACIONES

- Placas en AISI 316L
- Juntas en Nitrilo (NBR) sin cola con sistema Plug-in
- Conexiones DN200
- Bastidores- Acero barnizado epoxi
- Presión PN10 bar (también PN16 bar)
- Caudal: hasta 63 m³/h

OPCIONALES

- Placas en espesor 0,4 / 0,5 / 0,6 mm
- Placas en AISI304, Titanio, 254-SMO
- Juntas en EPDM-Prx, FPM, Viton

MODELO S410+

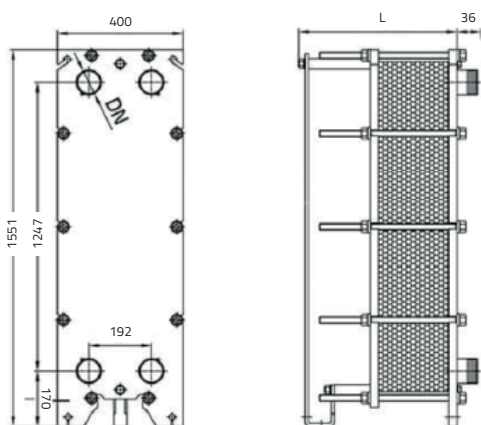

- De 5 a 251 placas
- Superficie por placa: 0,395 m²
- Longitud L:
 - Hasta 41 placas: 485,0 mm
 - Hasta 71 placas: 485,0 mm
 - Hasta 101 placas: 625,0 mm
 - Hasta 151 placas: 855,0 mm
 - Hasta 251 placas: 1315,0 mm



MATERIALES Y CONFIGURACIONES

- Placas en AISI 316L
- Juntas en Nitrilo (NBR) sin cola con sistema Plug-in
- Conexiones DN200
- Bastidores- Acero barnizado epoxi
- Presión PN10 bar (también PN16 bar)
- Caudal: hasta 80 m³/h

OPCIONALES

- Placas en espesor 0,4 / 0,5 / 0,6 mm
- Placas en AISI304, Titanio, 254-SMO
- Juntas en EPDM-Prx, FPM, Viton

MODELO S270+

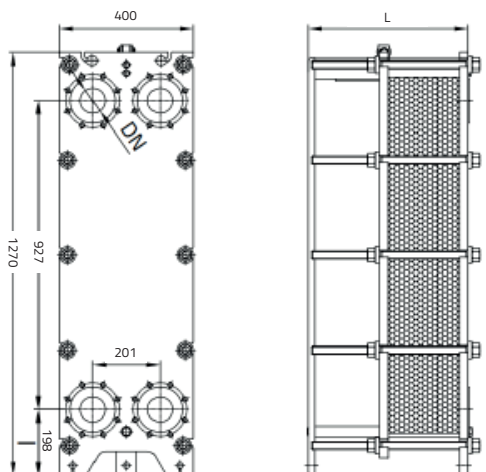

- De 5 a 251 placas
- Superficie por placa: 0,273 m²
- Longitud L:
 - Hasta 41 placas: 485,0 mm
 - Hasta 71 placas: 485,0 mm
 - Hasta 101 placas: 625,0 mm
 - Hasta 151 placas: 855,0 mm
 - Hasta 251 placas: 1315,0 mm



MATERIALES Y CONFIGURACIONES

- Placas en AISI 316L
- Juntas en Nitrilo (NBR) sin cola con sistema Plug-in
- Conexiones DN200
- Bastidores- Acero barnizado epoxi
- Presión PN10 bar (también PN16 bar)
- Caudal: hasta 110 m³/h

OPCIONALES

- Placas en espesor 0,4 / 0,5 / 0,6 mm
- Placas en AISI304, Titanio, 254-SMO
- Juntas en EPDM-Prx, FPM, Viton

INTERCAMBIADORES DE CALOR DES-MONTABLES

MODELOS DN100 (4")

MODELO S301+

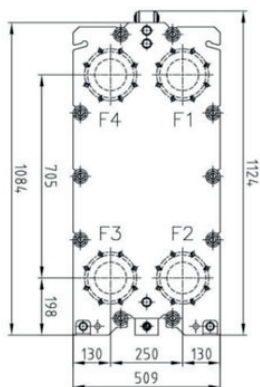

- De 9 a 401 placas
- Superficie por placa: 0,268 m²
- Longitud L:
 - Hasta 101 placas: 790 mm
 - Hasta 201 placas: 1.290 mm
 - Hasta 301 placas: 1.790 mm
 - Hasta 401 placas: 2.290 mm

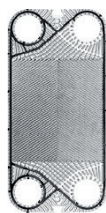

MATERIALES Y CONFIGURACIONES

- Placas en AISI 316L
- Juntas en Nitrilo (NBR) sin cola con sistema Plug-in
- Conexiones DN100
- Bastidores- Acero barnizado epoxi
- Presión PN10 bar (también PN16 y PN25 bar)
- Caudal: hasta 240 m³/h

OPCIONALES

- Placas en espesor 0,4 / 0,5 / 0,6 mm
- Placas en AISI304, Titanio, 254-SMo
- Juntas en EPDM-Prx, FPM, Viton

MODELO S450+

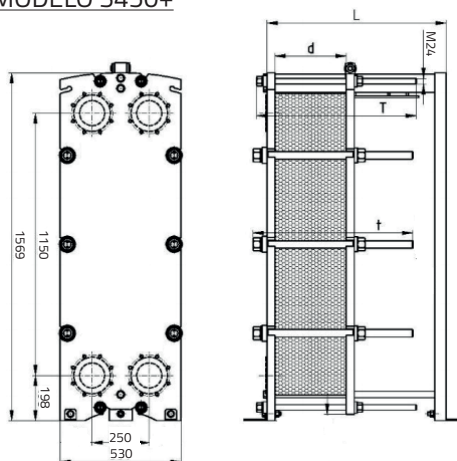

- De 9 a 401 placas
- Superficie por placa: 0,482 m²
- Longitud L:
 - Hasta 101 placas: 800 mm
 - Hasta 201 placas: 1.300 mm
 - Hasta 301 placas: 1.800 mm
 - Hasta 401 placas: 2.300 mm



MATERIALES Y CONFIGURACIONES

- Placas en AISI 316L
- Juntas en Nitrilo (NBR) sin cola con sistema Plug-in
- Conexiones DN100
- Bastidores- Acero barnizado epoxi
- Presión PN10 bar (también PN16 y PN25 bar)
- Caudal: hasta 240 m³/h

OPCIONALES

- Placas en espesor 0,4 / 0,5 / 0,6 mm
- Placas en AISI304, Titanio, 254-SMo
- Juntas en EPDM-Prx, FPM, Viton

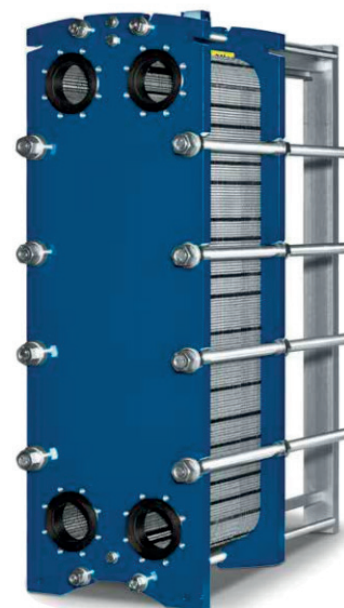

INTERCAMBIADORES DE CALOR
DESMONTABLES

MODELOS DN100 (4")

MODELO S455+

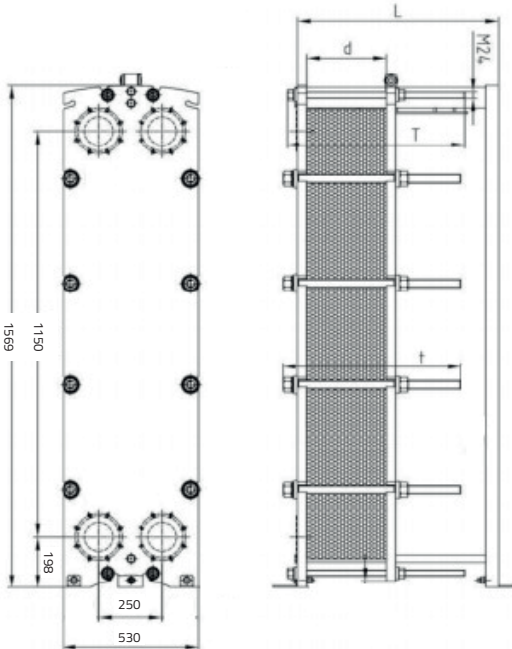

- De 9 a 401 placas
- Superficie por placa: 0,47 m²
- Longitud L:
 - Hasta 101 placas: 800 mm
 - Hasta 201 placas: 1.300 mm
 - Hasta 301 placas: 1.800 mm
 - Hasta 401 placas: 2.300 mm

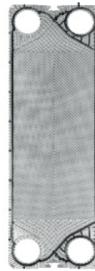

MATERIALES Y CONFIGURACIONES

- Placas en AISI 316L
- Juntas en Nitrilo (NBR) sin cola con sistema Plug-in
- Conexiones DN100
- Bastidores- Acero barnizado epoxi
- Presión PN10 bar (también PN16 y PN25 bar)
- Caudal: hasta 240 m³/h

OPCIONALES

- Placas en espesor 0,4 / 0,5 / 0,6 mm
- Placas en AISI304, Titanio, 254-SMo
- Juntas en EPDM-Prx, FPM, Viton



AISLAMIENTO

MODELO S705+

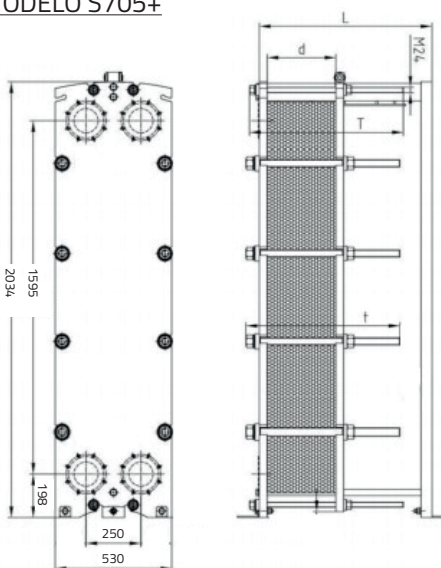

- De 9 a 401 placas
- Superficie por placa: 0,688 m²
- Longitud L:
 - Hasta 101 placas: 800 mm
 - Hasta 201 placas: 1.300 mm
 - Hasta 301 placas: 1.800 mm
 - Hasta 401 placas: 2.300 mm



MATERIALES Y CONFIGURACIONES

- Placas en AISI 316L
- Juntas en Nitrilo (NBR) sin cola con sistema Plug-in
- Conexión DN100
- Bastidores- Acero barnizado epoxi
- Presión PN10 bar (también PN16 y PN25 bar)
- Caudal: hasta 240 m³/h

OPCIONALES

- Placas en espesor 0,4 / 0,5 / 0,6 mm
- Placas en AISI304, Titanio, 254-SMo
- Juntas en EPDM-Prx, FPM, Viton

INTERCAMBIADORES DE CALOR DES MONTABLES

MODELOS DN150 (6")

MODELO S400+

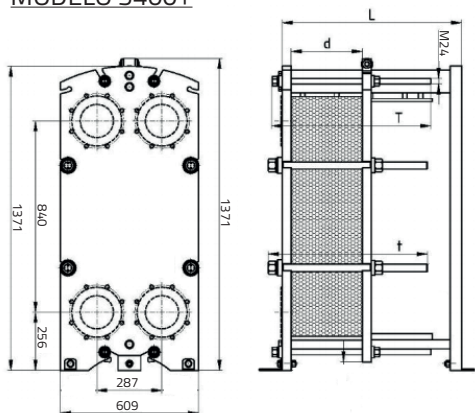

- De 9 a 551 placas
- Superficie por placa: 0,39 m²
- Longitud L:
 - Hasta 101 placas: 800 mm
 - Hasta 201 placas: 1.300 mm
 - Hasta 301 placas: 1.800 mm
 - Hasta 401 placas: 2.300 mm
 - Hasta 551 placas: 3.100 mm



MATERIALES Y CONFIGURACIONES

- Placas en AISI 316L
- Juntas en Nitrilo (NBR) sin cola con sistema Plug-in
- Conexiones DN150
- Bastidores- Acero barnizado epoxi
- Presión PN10 bar (también PN16 bar)
- Caudal: hasta 380 m³/h

OPCIONALES

- Placas en espesor 0,4 / 0,5 / 0,6 mm
- Placas en AISI304, Titanio, 254-SMO
- Juntas en EPDM-Prx, FPM, Viton

MODELO S600+

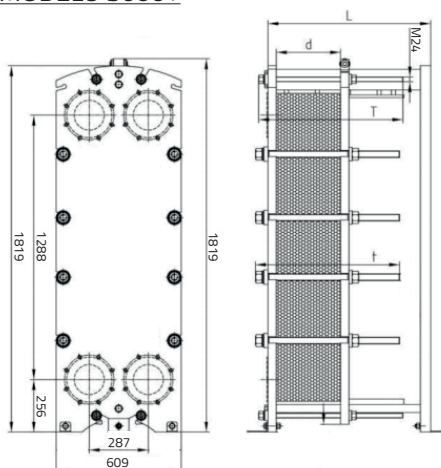

- De 9 a 551 placas
- Superficie por placa: 0,65 m²
- Longitud L:
 - Hasta 101 placas: 800 mm
 - Hasta 201 placas: 1.300 mm
 - Hasta 301 placas: 1.800 mm
 - Hasta 401 placas: 2.300 mm
 - Hasta 551 placas: 3.100 mm



MODELO S900+

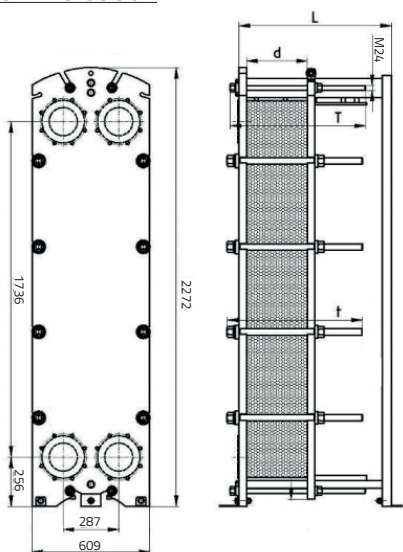

- De 9 a 701 placas
- Superficie por placa: 0,90 m²
- Longitud L:
 - Hasta 101 placas: 800 mm
 - Hasta 201 placas: 1.300 mm
 - Hasta 301 placas: 1.800 mm
 - Hasta 401 placas: 2.300 mm
 - Hasta 551 placas: 3.100 mm
 - Hasta 701 placas: 3.930 mm



AISLAMIENTO

INTERCAMBIADORES DE CALOR
DESMONTABLES

MODELOS DN200 (8")

MODELO S650+

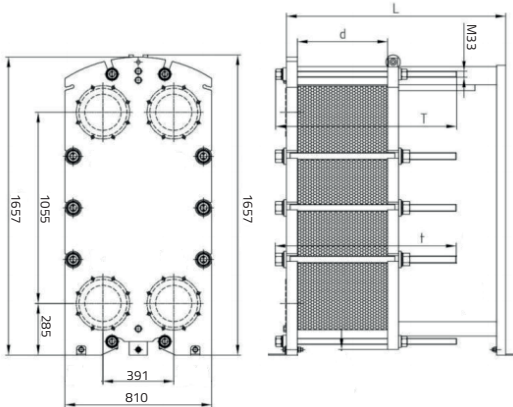

- De 9 a 551 placas
- Superficie por placa: 0,61 m²
- Longitud L:
 - Hasta 151 placas: 1.220 mm
 - Hasta 251 placas: 1.820 mm
 - Hasta 351 placas: 2.220 mm
 - Hasta 551 placas: 3.130 mm



MATERIALES Y CONFIGURACIONES

- Placas en AISI 316L
- Juntas en Nitrilo (NBR) sin cola con sistema Plug-in
- Conexiones DN200
- Bastidores- Acero barnizado epoxi
- Presión PN10 bar (también PN16 bar)
- Caudal: hasta 800 m³/h

OPCIONALES

- Placas en espesor 0,4 / 0,5 / 0,6 mm
- Placas en AISI304, Titanio, 254-SMO
- Juntas en EPDM-Prx, FPM, Viton

MODELO S990+

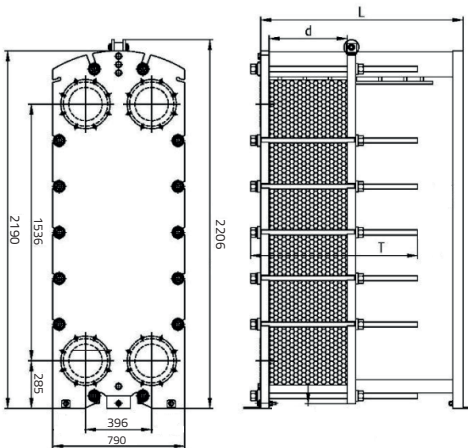

- Hasta 730 m³/h
- De 9 a 551 placas
- Superficie por placa: 0,97 m²
- Longitud L:
 - Hasta 151 placas: 1.220 mm
 - Hasta 251 placas: 1.820 mm
 - Hasta 351 placas: 1.800 mm
 - Hasta 401 placas: 2.220 mm
 - Hasta 551 placas: 3.130 mm

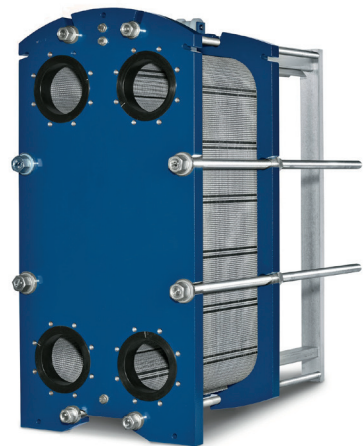

AISLAMIENTO

ACCESORIOS INTERCAMBIADORES

DESMONTABLES

PROTECCIÓN DE SEGURIDAD PAQUETE PLACAS

PROTECCIÓN SEGURIDAD PAQUETE DE PLACAS P.V.P. (€)

MODELO	HASTA 29 P	HASTA 49 P	HASTA 75 P	HASTA 101 P
S020+	-	-	-	-
S040+	-	-	-	-
S080+	-	-	-	-
MODELO	HASTA 41 P	HASTA 71 P	HASTA 101 P	HASTA 151 P
S070+	-	-	-	-
S160+	-	-	-	-
S110+	-	-	-	-
S210+	-	-	-	-
S270+	-	-	-	-

*Protección de paquete de placas formado por acero Inox AISI 304 desmontable en 2 mitades + aislamiento de lana de roca 15 mm.

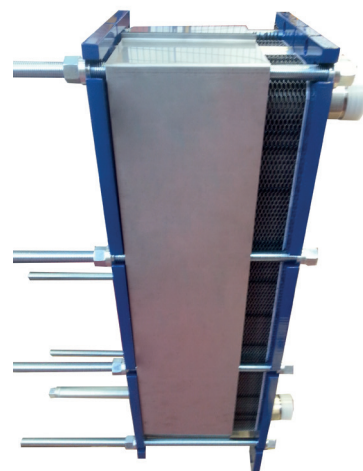

BANDEJA DE CONDENSACIÓN

PROTECCIÓN SEGURIDAD PAQUETE DE PLACAS P.V.P. (€)

MODELO	HASTA 29 P	HASTA 49 P	HASTA 75 P	HASTA 101 P
S020+	-	-	-	-
S040+	-	-	-	-
S080+	-	-	-	-
MODELO	HASTA 41 P	HASTA 71 P	HASTA 101 P	HASTA 151 P
S070+	-	-	-	-
S160+	-	-	-	-
S110+	-	-	-	-
S210+	-	-	-	-
S270+	-	-	-	-

*Bandeja fabricada en acero Inox AISI 304 con manguito de desagüe a ¾"

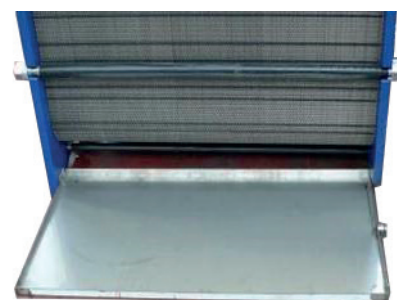

LIMPIEZA INTERCAMBIADORES

LIMPIEZA DE PLACAS POR RECIRCULACIÓN

MODELO	APLICACIÓN
CIPRI DESIN 10	Limpieza ácida, contra cal, lodos y fangos. Apto para circuitos alimentarios.
CIPRI NEUTREX	Neutralizador. Permite desaguar a la red los circuitos tratados con DESIN 10



LIMPIEZA DE PLACAS POR RECIRCULACIÓN

MODELO	APLICACIÓN
CIPRI DESENGRASANTE INOX10	Limpieza ácida contra grasas Apto para uso alimentario
CIPRI INOX TITAN 10	Limpieza contra cal, lodos y fangos. Apto para Titanio
CIPRI NEUTREX	Neutralizador. Permite desaguar a la red los circuitos tratados con INOX 10 e INOX TITAN 10



Nuestros productos de limpieza han sido formulados específicamente para realizar su función sin dañar los diferentes materiales empleados (placas, juntas,...). Cada garrafa incluye instrucciones para su uso y aplicación

TABLAS DE SELECCIÓN RÁPIDA
DESMONTABLES

AEROTERMIA MODO CALOR - SUELO RADIANTE
PRIMARIO 45° - 40° / SECUNDARIO 28° - 38°
AGUA / AGUA

MODELO	Nº PLACAS	POTENCIA kW	PRIMARIO		SECUNDARIO	
			CAUDAL m3/h	PERDIDA CARGA m.c.a	CAUDAL m3/h	PERDIDA CARGA m.c.a
S020-09	9	6	1,04	0,60	0,52	0,15
S020-09	9	8	1,39	1,00	0,69	0,26
S020-11	11	10	1,74	1,05	0,87	0,26
S020-13	13	12	2,09	1,06	1,04	0,27
S020-15	15	15	2,61	1,24	1,30	0,31
S020-19	19	20	3,48	1,37	1,73	0,34
S020-23	23	25	4,34	1,49	2,16	0,37
S020-27	27	30	5,22	1,61	2,59	0,40

AEROTERMIA MODO FRIO- FAN COIL
PRIMARIO 7° - 12° / SECUNDARIO 20° - 15°
AGUA / AGUA

MODELO	Nº PLACAS	POTENCIA kW	PRIMARIO		SECUNDARIO	
			CAUDAL m3/h	PERDIDA CARGA m.c.a	CAUDAL m3/h	PERDIDA CARGA m.c.a
S020-09	9	6	1,04	0,58	1,04	0,59
S020-11	11	8	1,39	0,66	1,39	0,68
S020-13	13	10	1,72	0,73	1,72	0,75
S020-15	15	12	2,06	0,77	2,06	0,80
S020-17	17	15	2,57	0,96	2,58	0,97
S020-23	23	20	3,44	0,95	3,40	0,96
S020-27	27	25	4,30	1,11	4,30	1,13
S020-31	31	30	5,16	1,26	5,16	1,28

AEROTERMIA MODO CALOR - ACS
PRIMARIO 45° - 40° / SECUNDARIO 10° - 40°
AGUA / AGUA

MODELO	Nº PLACAS	POTENCIA kW	PRIMARIO		SECUNDARIO	
			CAUDAL m3/h	PERDIDA CARGA m.c.a	CAUDAL m3/h	PERDIDA CARGA m.c.a
S020-09	9	6	1,04	0,59	0,17	0,10
S020-11	11	8	1,39	0,07	0,23	0,20
S020-13	13	10	1,74	0,71	0,29	0,20
S020-15	15	12	2,09	0,80	0,34	0,20
S020-17	17	15	2,61	0,97	0,44	0,30
S020-19	19	20	3,48	1,38	0,57	0,40
S020-23	23	25	4,34	1,49	0,72	0,40
S020-27	27	30	5,22	1,61	0,87	0,50

AEROTERMIA MODO CALOR - PISCINA
PRIMARIO 45° - 40° / SECUNDARIO 15° - 29°
AGUA / AGUA

MODELO	Nº PLACAS	POTENCIA kW	PRIMARIO		SECUNDARIO	
			CAUDAL m3/h	PERDIDA CARGA m.c.a	CAUDAL m3/h	PERDIDA CARGA m.c.a
S020-13	13	6	1,04	0,27	0,37	0,40
S020-15	15	8	1,39	0,35	0,49	0,50
S020-19	19	10	1,74	0,35	0,62	0,50
S020-21	21	12	2,09	0,41	0,74	0,50
S020-25	25	15	2,61	0,48	0,93	0,60
S020-31	31	20	3,48	0,57	1,24	0,60
S020-39	39	25	4,34	0,67	1,55	0,70
S020-47	47	30	5,22	0,69	1,86	0,90

TABLAS DE SELECCIÓN RÁPIDA
DESMONTABLES

CALDERA - SUELO RADIANTE
PRIMARIO 80° - 60° / SECUNDARIO 28° - 38°
AGUA / AGUA

MODELO	Nº PLACAS	POTENCIA kW	PRIMARIO		SECUNDARIO	
			CAUDAL m3/h	PERDIDA CARGA m.c.a	CAUDAL m3/h	PERDIDA CARGA m.c.a
S020-05	5	10	0,44	0,42	0,87	1,56
S020-07	7	20	0,88	0,75	1,73	2,77
S020-09	9	30	1,32	0,95	2,60	3,52
S020-11	11	40	1,76	1,09	3,46	4,04
S020-13	13	50	2,20	1,20	4,33	4,44
S020-15	15	60	2,64	1,28	5,20	4,75
S020-19	19	70	3,08	1,09	6,06	4,06
S020-21	21	80	3,52	1,18	6,93	4,38
S020-23	23	90	3,95	1,26	7,80	4,68
S020-25	25	100	4,39	1,33	8,66	4,97

CALDERA - ACS
PRIMARIO 80° - 60° / SECUNDARIO 15° - 60°
AGUA / AGUA

MODELO	Nº PLACAS	POTENCIA kW	PRIMARIO		SECUNDARIO	
			CAUDAL m3/h	PERDIDA CARGA m.c.a	CAUDAL m3/h	PERDIDA CARGA m.c.a
S020-07	7	10	0,44	0,19	0,19	0,04
S020-09	9	20	0,88	0,42	0,39	0,08
S020-11	11	30	1,32	0,61	0,58	0,12
S020-13	13	40	1,76	0,76	0,77	0,15
S020-17	17	50	2,20	0,69	0,96	0,13
S020-19	19	60	2,64	0,80	1,16	0,15
S020-21	21	70	3,08	0,89	1,35	0,17
S020-23	23	80	3,52	0,98	1,54	0,19
S020-25	25	90	3,95	1,07	1,74	0,21
S020-29	29	100	4,39	1,02	1,93	0,20
S020-33	33	120	5,27	1,18	2,31	0,23
S020-39	39	140	6,15	1,25	2,70	0,24
S020-43	43	160	7,03	1,41	3,08	0,27
S020-49	49	180	7,91	1,51	3,47	0,29
S040-33	33	200	8,79	4,90	3,86	0,94
S040-41	41	250	10,99	4,92	4,82	0,95
S070-19	19	300	13,18	4,24	5,78	0,92
S070-21	21	400	17,58	4,36	7,71	0,95
S070-25	25	500	21,97	4,92	9,64	1,06

CALDERA - CALEFACCIÓN
PRIMARIO 80° - 60° / SECUNDARIO 50° - 70°
AGUA / AGUA

MODELO	Nº PLACAS	POTENCIA kW	PRIMARIO		SECUNDARIO	
			CAUDAL m3/h	PERDIDA CARGA m.c.a	CAUDAL m3/h	PERDIDA CARGA m.c.a
S040-15	15	30	1,32	0,52	1,31	0,51
S040-17	17	40	1,76	0,71	1,75	0,70
S040-21	21	50	2,20	0,73	2,19	0,72
S040-29	29	70	3,08	0,77	3,06	0,76
S080-23	23	100	4,39	4,44	4,38	4,40
S080-33	33	150	6,59	4,92	6,56	4,88

TABLAS DE SELECCIÓN RÁPIDA
DESMONTABLES

SOLAR - ACS
PRIMARIO 60° - 50° / SECUNDARIO 15° - 45°
AGUA GLICOLADA 30% / AGUA

MODELO	Nº PLACAS	POTENCIA kW	PRIMARIO		SECUNDARIO	
			CAUDAL m3/h	PERDIDA CARGA m.c.a	CAUDAL m3/h	PERDIDA CARGA m.c.a
S020-05	5	5	0,46	0,50	0,14	0,05
S020-07	7	10	0,93	0,88	0,29	0,08
S020-09	9	15	1,39	1,11	0,43	0,10
S020-11	11	20	1,85	1,28	0,58	0,12
S020-13	13	25	2,31	1,40	0,72	0,13
S020-15	15	30	2,78	1,50	0,87	0,14
S020-15	15	35	3,24	2,03	1,01	0,19
S020-17	17	40	3,70	2,06	1,15	0,19
S020-19	19	45	4,16	2,10	1,30	0,20
S020-21	21	50	4,63	2,14	1,44	0,20
S020-25	25	60	5,55	2,23	1,73	0,21
S020-27	27	70	6,48	2,64	2,02	0,25
S020-31	31	80	7,40	2,72	2,31	0,25
S020-35	35	90	8,33	2,83	2,60	0,26
S020-39	39	100	9,25	2,97	2,88	0,28
S020-45	45	120	11,10	3,49	3,46	0,33
S020-51	51	140	12,95	4,04	4,04	0,38
S070-17	17	160	14,80	4,61	4,61	0,48
S070-19	19	180	16,65	4,79	5,19	0,50
S070-21	21	200	18,50	3,78	5,77	0,40

SOLAR - PISCINA
PRIMARIO 60° - 50° / SECUNDARIO 15° - 29°
AGUA GLICOLADA 30% / AGUA

MODELO	Nº PLACAS	POTENCIA kW	PRIMARIO		SECUNDARIO	
			CAUDAL m3/h	PERDIDA CARGA m.c.a	CAUDAL m3/h	PERDIDA CARGA m.c.a
S020-05	5	5	0,46	0,50	0,31	0,20
S020-05	5	10	0,93	1,96	0,62	0,80
S020-05	5	15	1,39	4,36	0,92	1,78
S020-07	7	20	1,85	3,48	1,23	1,41
S020-09	9	25	2,31	3,09	1,54	1,25
S020-09	9	30	2,78	4,42	1,85	1,80
S020-11	11	35	3,24	3,89	2,16	1,59
S020-13	13	40	3,70	3,58	2,47	1,46
S020-13	13	45	4,16	4,51	2,77	1,84
S020-15	15	50	4,63	4,15	3,08	1,69
S020-17	17	60	5,55	4,64	3,70	1,90
S020-21	21	70	6,48	4,20	4,31	1,72
S020-23	23	80	7,40	4,62	4,93	1,89
S020-27	27	90	8,33	4,38	5,55	1,80
S020-29	29	100	9,25	4,78	6,16	1,96
S020-37	37	120	11,10	4,64	7,40	1,92
S070-11	11	140	12,95	3,58	8,63	1,18
S070-11	11	160	14,20	4,45	9,86	2,39
S070-13	13	180	15,72	4,05	11,09	2,12
S070-15	15	200	18,50	3,74	12,33	2,01
S070-15	15	220	20,35	4,57	13,56	2,48

TABLAS DE SELECCIÓN RÁPIDA
DESMONTABLES

VAPOR 1 BAR - ACS
VAPOR / AGUA 15° - 60°

MODELO	Nº PLACAS	POTENCIA kW	PRIMARIO		SECUNDARIO	
			CAUDAL m3/h	PERDIDA CARGA m.c.a	CAUDAL m3/h	PERDIDA CARGA m.c.a
S020-05	5	50	81,76	3,40	0,96	1,53
S020-09	9	100	163,52	3,46	1,93	1,56
S020-11	11	150	245,28	4,94	2,89	2,25
S020-15	15	200	327,05	4,67	3,86	2,10
S070-07	7	250	408,81	3,73	4,82	1,26
S070-09	9	300	490,57	3,15	5,78	1,06
S070-09	9	350	572,33	4,19	6,75	1,41
S070-11	11	400	654,09	3,66	7,71	1,23
S070-11	11	450	735,85	4,56	8,67	1,53
S070-13	13	500	817,61	4,24	9,64	2,12

Juntas en EPDMPrx, Presión relativa (Bar G)

VAPOR 2 BAR - ACS
VAPOR / AGUA 15° - 60°

MODELO	Nº PLACAS	POTENCIA kW	PRIMARIO		SECUNDARIO	
			CAUDAL m3/h	PERDIDA CARGA m.c.a	CAUDAL m3/h	PERDIDA CARGA m.c.a
S020-05	5	50	83,20	2,46	0,96	1,51
S020-07	7	100	166,40	4,21	1,93	2,70
S020-11	11	150	249,60	3,55	2,89	2,23
S020-13	13	200	332,80	4,40	3,86	2,79
S020-17	17	250	416,00	4,06	4,82	2,52
S020-19	19	300	499,20	4,70	5,78	2,92
S070-07	7	350	582,40	4,99	6,75	2,32
S070-09	9	400	665,60	3,85	7,71	1,78
S070-09	9	450	748,80	4,79	8,67	2,22
S070-11	11	500	832,00	3,98	9,64	1,84

Juntas en EPDMPrx, Presión relativa (Bar G)

VAPOR 3 BAR - ACS
VAPOR / AGUA 15° - 60°

MODELO	Nº PLACAS	POTENCIA kW	PRIMARIO		SECUNDARIO	
			CAUDAL m3/h	PERDIDA CARGA m.c.a	CAUDAL m3/h	PERDIDA CARGA m.c.a
S020-05	5	50	84,37	1,96	0,96	1,50
S020-07	7	100	168,75	3,35	1,93	2,68
S020-09	9	150	253,12	4,22	2,89	3,41
S020-11	11	200	337,49	4,82	3,86	3,93
S020-15	15	250	421,86	4,05	4,82	3,21
S020-17	17	300	506,24	4,54	5,78	3,60
S020-19	19	350	590,61	4,98	6,75	3,94
S020-23	23	400	674,98	4,64	7,71	3,59
S070-09	9	450	759,35	3,80	8,67	2,20
S070-09	9	500	843,73	4,61	9,64	2,68

Juntas en EPDMPrx, Presión relativa (Bar G)

ATENCIÓN - Para presiones mayores de vapor, seleccionar intercambiadores tubulares, o instalar reductores de presión antes de la entrada al intercambiador. Es recomendable el uso de conexiones mediante bridas para evitar pequeños goteos en las conexiones, por las altas dilataciones por variaciones de temperatura.

Opcionales:

- Bridas DIN, ANSI
- Manguitos inoxidable
- Bandejas recogida condensados
- Protección paquete placas





KIT PRODUCCIÓN ACS

FAST-INS – Producción instantánea

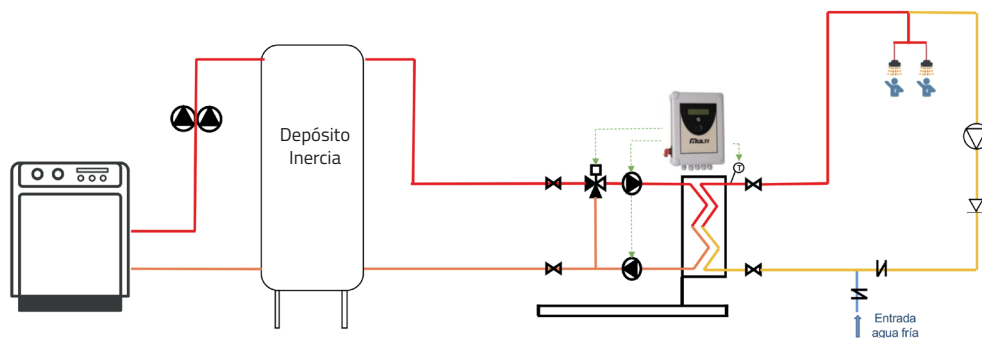

FAST-SEMI – Producción Semi-instantánea

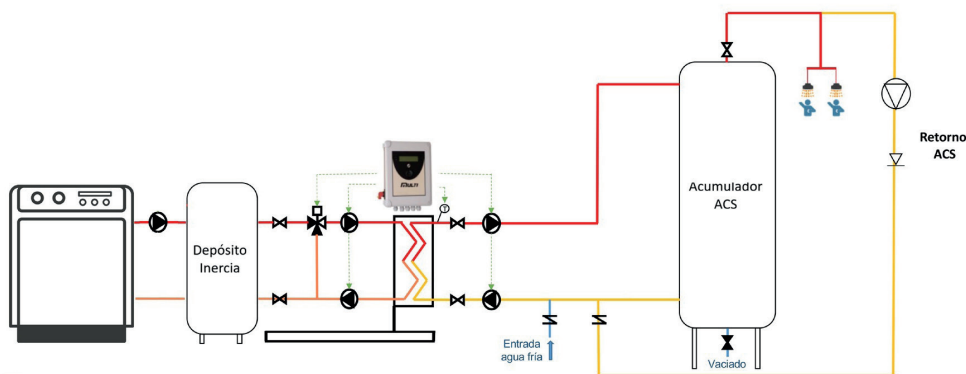

CARACTERÍSTICAS GENERALES:

- Los kit's se entregan completos, listos para conectar y probados en fábrica.
- Todo el producto está certificado para su uso con ACS (Certificación No. 14ACCLY605)
- Presión máxima de funcionamiento primario: 10 bar (mayor bajo consulta)
- Tarado válvula secundaria: 10 bar
- Diferentes versiones dotan al equipo de bombas simples o dobles en primario y secundario. (Ver selección modelos).
- Alimentación: 1x230V

MÁXIMA CALIDAD DE MATERIALES Y COMPONENTES:

- Placas de acero inoxidable 316 anti-incrustaciones de 0,4 mm
- Juntas de NBR con sistema Plug-In®.
- Tubería primaria y secundaria INOX.
- Válvula de 3 vías y actuador con control manual.
- Bomba clase A, con variador de frecuencia integrado (no controlado).
- Bastidor en acero barnizado con pintura epoxi.
- Montado sobre pies de acero galvanizado.
- Certificación ACS
- Caja de aislamiento desmontable, sin tocar instalación.

CENTRALITA DE CONTROL DE FÁCIL USO:

- Configuración estándar de fábrica, pero permite el ajuste de infinidad de parámetros para adaptarse a las necesidades de cada instalación.
- Pantalla táctil retroiluminada.
- Visualización de datos optimizada en 2 líneas.
- Tarjeta electrónica con relés de control extraíbles.
- Programa tratamiento antilegionella.
- Comunicación Modbus (RS485).
- Informe de fallos.

FAST ACS

FAST-INS: Instantáneo con inercia en primario

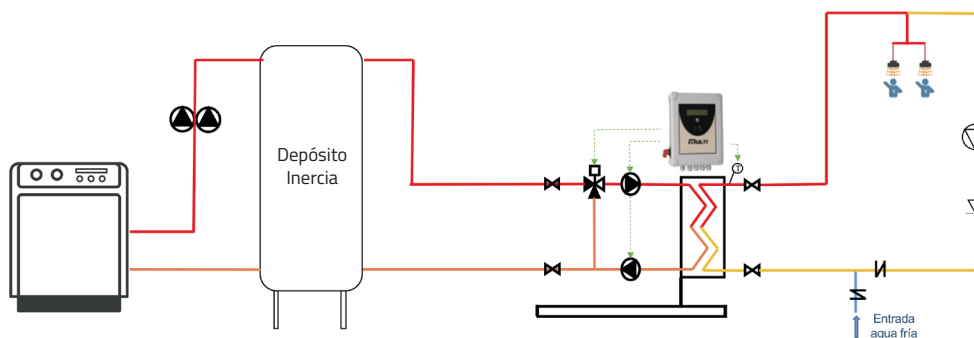

FAST-INS: Instantáneo con inercia en serie en primario

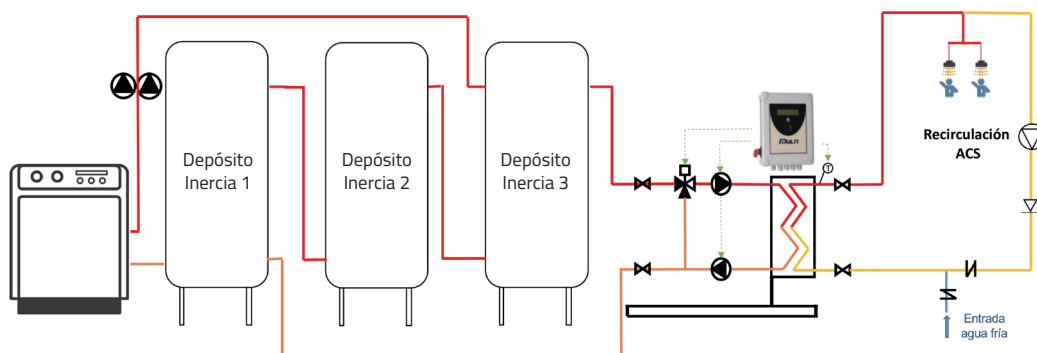

FAST-SEMI: Acumulación y producción instantánea polivalente

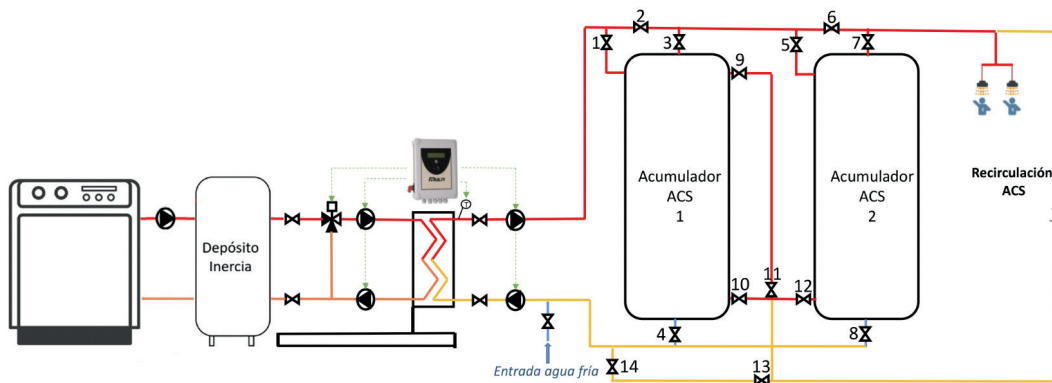

FUNCIONALIDAD	VÁLVULAS ABIERTAS	VÁLVULAS CERRADAS
Acumuladores en serie	2-4-5-7-9-11-12	1-3-6-8-10-13-14
Acumuladores en paralelo	2-3-4-6-7-8-10-12	1-5-9-11-13-14
Sólo acumulador 1 en servicio	1-3-4-6-10	2-5-7-8-9-11-12-13-14
Sólo acumulador 2 en servicio	2-5-7-8-12	1-3-4-6-9-10-11-13-14
Producción instantánea	2-6-13-14	1-3-4-5-7-8-9-10-11-12

TABLAS DIMENSIONALES
FAST ACS

FAST-INS

Producción instantánea

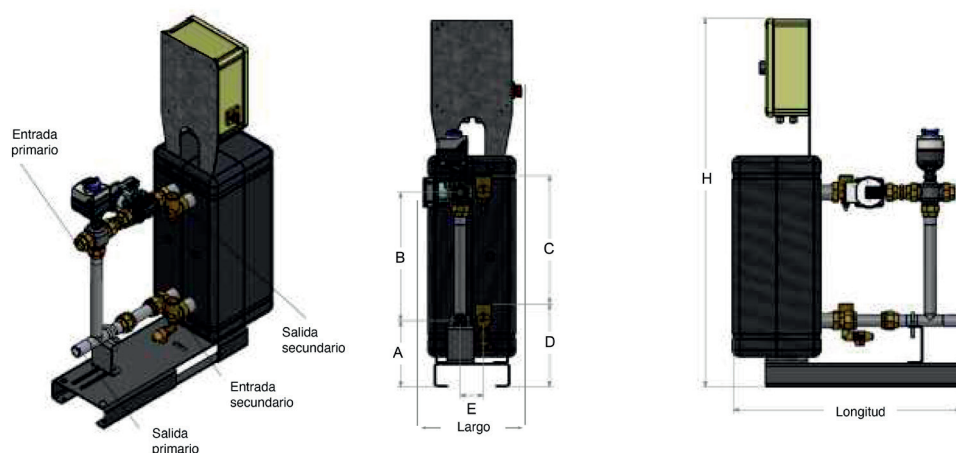

FAST-INS – Producción instantánea

MODELO	A mm	B mm	C mm	D mm	E mm	Long. mm	Larg. mm	H mm	Peso Max. kg	Ø Conexiones prim./secun.	Servomotor Siemens	Bomba Wilo	Amperios
FI-S04025	197	380	380	247	69	677	291	1152	60	DN 25/32	SAS61	Para 25-9	4 A
FI-S04030	197	380	380	247	69	718	360	1152	70	DN 32/32	SAS61	Para MAXO 30-180-08	4 A
FI-S04031	197	380	380	247	69	718	360	1152	70	DN 32/32	SAS61	Yonos maxo 30-0,5-12	4 A
FI-S07035	320	420	420	370	140	863	460	1380	130	DN 32/32	SAS61	Yonos maxo 30-0,5-12	4 A
FI-S07040	320	420	420	320	140	960	519	1380	170	DN 40/40	SAS61	Yonos maxo 40-0,5-12	6 A
FI-S07050	320	420	420	320	140	1081	581	1380	180	DN 50/50	SAX619	Yonos maxo 50-0,5-13	7 A
FI-S16060	898	240	750	351	140	997	709	1776	390	DN 65/50	SAX619	Yonos maxo 65-0,5-13	8 A

FAST-SEMI

Producción Semi-instantánea

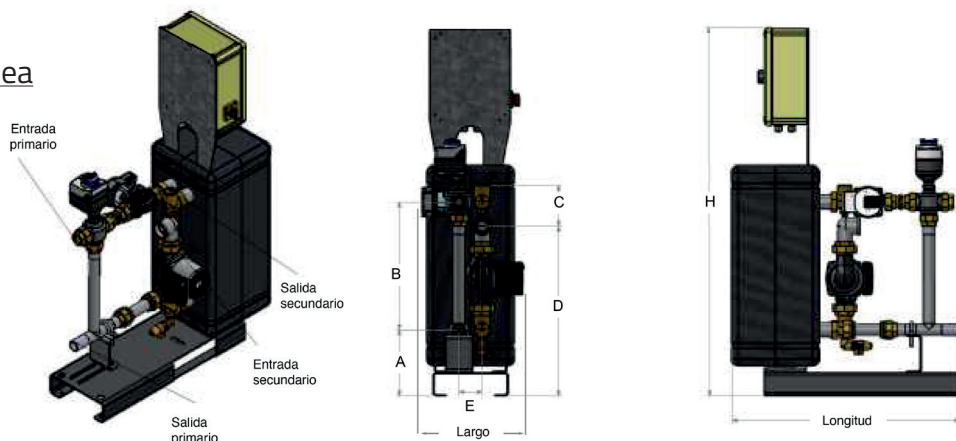

FAST-SEMI – Producción Semi-instantánea

MODELO	A mm	B mm	C mm	D mm	E mm	Long. mm	Larg. mm	H mm	Peso Max. kg	Ø Conexiones prim./secun.	Servomotor Siemens	Bomba Prim. Wilo	Bomba Sec. Grundfos	Amperios
FS-S04025	197	380	380	510	69	677	302	1152	70	DN 25/32	SAS61	Para 25-9	TP 32-50	6 A
FS-S04030	197	380	380	506	69	718	372	1152	80	DN 32/32	SAS61	Para MAXO 30-180-08	TP 32-50	6 A
FS-S04031	197	380	380	506	69	718	372	1152	80	DN 32/32	SAS61	Yonos maxo 30-0,5-12	TP 32-80	6 A
FS-S07035	320	420	420	628	140	863	460	1380	140	DN 32/32	SAS61	Yonos maxo 30-0,5-12	TP 32-80	7 A
FS-S07040	320	420	79	719	140	960	719	1380	190	DN 40/40	SAS61	Yonos maxo 40-0,5-12	TP 40-60	10 A
FS-S07050	320	420	9	789	140	1081	786	1380	200	DN 50/50	SAX619	Yonos maxo 50-0,5-13	TP 50-60	13 A
FS-S16060	898	240	329	772	140	997	847	1776	420	DN 65/50	SAX619	Yonos maxo 65-0,5-13	TP 50-60	14 A

TABLAS DE SELECCIÓN PARA ALTA TEMPERATURA

POTENCIA Y PRODUCCIÓN ACS A 60°C, EN FUNCIÓN TEMPERATURA DE PRIMARIO

MODELO		"CAUDAL PRIMARIO M ³ /H"	PRIMARIO A 80°C		PRIMARIO A 70°C		PRIMARIO A 65°C	
FAST-INS	FAST-SEMI		Potencia	Caudal ACS	Potencia	Caudal ACS	Potencia	Caudal ACS
Instantáneo	Semi-Instantáneo		kW	l/min.	kW	l/min.	kW	l/min.
FI-S04025-07-X	FS-S04025-07-XX	1,6	51	15	36	10	29	8
FI-S04025-09-X	FS-S04025-09-XX	2,1	71	20	51	15	41	12
FI-S04025-11-X	FS-S04025-11-XX	3,1	99	28	71	20	57	16
FI-S04025-13-X	FS-S04025-13-XX	3,55	126	36	90	26	72	21
FI-S04025-15-X	FS-S04025-15-XX	4	146	42	104	30	83	24
FI-S04030-17-X	FS-S04030-17-XX	4,4	165	47	118	34	94	27
FI-S04030-19-X	FS-S04030-19-XX	4,8	184	53	131	38	105	30
FI-S04030-21-X	FS-S04030-21-XX	5,1	202	58	144	41	115	33
FI-S04030-23-X	FS-S04030-23-XX	5,3	218	62	156	45	125	36
FI-S04030-25-X	FS-S04030-25-XX	5,6	231	66	165	47	132	38
FI-S04030-29-X	FS-S04030-29-XX	7	285	82	204	58	163	47
FI-S04030-33-X	FS-S04030-33-XX	8,1	330	95	236	68	189	54
FI-S04030-39-X	FS-S04030-39-XX	8,8	371	106	265	76	212	61
FI-S04030-45-X	FS-S04030-45-XX	9,1	403	116	288	83	230	66
FI-S04030-49-X	FS-S04030-49-XX	9,2	419	120	299	86	239	69
FI-S07035-31-X	FS-S07035-31-XX	9,7	457	131	326	93	261	75
FI-S07035-35-X	FS-S07035-35-XX	10	488	140	349	100	279	80
FI-S07035-39-X	FS-S07035-39-XX	10,1	514	147	367	105	294	84
FI-S07035-43-X	FS-S07035-43-XX	10,1	537	154	384	110	307	88
FI-S07040-17-X	FS-S07040-17-XX	9,9	361	103	258	74	206	59
FI-S07040-19-X	FS-S07040-19-XX	10,7	399	114	285	82	228	65
FI-S07040-21-X	FS-S07040-21-XX	12,5	470	135	336	96	269	77
FI-S07040-25-X	FS-S07040-25-XX	13,7	534	153	381	109	305	87
FI-S07040-29-X	FS-S07040-29-XX	14,7	591	169	422	121	338	97
FI-S07040-35-X	FS-S07040-35-XX	15,1	641	184	458	131	366	105
FI-S07040-41-X	FS-S07040-41-XX	15,4	685	196	489	140	391	112
FI-S07050-25-X	FS-S07050-25-XX	12,8	502	144	359	103	287	82
FI-S07050-31-X	FS-S07050-31-XX	13,9	577	165	412	118	330	95
FI-S07050-35-X	FS-S07050-35-XX	16,6	681	195	486	139	389	111
FI-S07050-39-X	FS-S07050-39-XX	19,1	777	223	555	159	444	127
FI-S07050-43-X	FS-S07050-43-XX	20,2	865	248	618	177	494	142
FI-S07050-49-X	FS-S07050-49-XX	21	948	272	677	194	542	155
FI-S16060-23-X	FS-S16060-23-XX	21	860	246	614	176	491	141
FI-S16060-27-X	FS-S16060-27-XX	23,9	977	280	698	200	558	160
FI-S16060-31-X	FS-S16060-31-XX	25,4	1040	298	743	213	594	170
FI-S16060-35-X	FS-S16060-35-XX	27,9	1150	330	821	235	657	188
FI-S16060-39-X	FS-S16060-39-XX	30,6	1250	358	893	256	714	205

Se deberá substituir la X por el tipo de bomba que llevará el Kit. (Ver cuadro inferior). S para bomba simple y D para bomba doble.

TABLAS DE SELECCIÓN PARA BAJA TEMPERATURA

POTENCIA Y PRODUCCIÓN ACS A 45°C, EN FUNCIÓN TEMPERATURA Y ΔT° DE PRIMARIO

MODELO		PRIMARIO 50-40°C			MODELO		PRIMARIO 50-45°C		
FAST-INS	FAST-SEMI	Potencia	Caudal primario	Caudal ACS	FAST-INS	FAST-SEMI	Potencia	Caudal primario	Caudal ACS
Instantáneo	Semi-Instantáneo	kW	m ³ /h	l/min.	Instantáneo	Semi-Instantáneo	kW	m ³ /h	l/min.
FI-S04025-11-X	FS-S04025-11-XX	30	2,61	14,42	FI-S04031-15-X	FS-S04031-15-XX	30	5,22	14,42
FI-S04030-19-X	FS-S04030-19-XX	50	4,35	24,04	FI-S04031-43-X	FS-S04031-43-XX	50	8,7	24,04
FI-S04030-25-X	FS-S04030-25-XX	60	5,22	28,84	FI-S07040-11-X	FS-S07040-11-XX	60	10,45	28,84
FI-S04031-27-X	FS-S04031-27-XX	80	6,96	38,45	FI-S07040-19-X	FS-S07040-19-XX	80	13,93	38,45
FI-S04031-45-X	FS-S04031-45-XX	100	8,7	48,07	FI-S07050-21-X	FS-S07050-21-XX	100	17,42	48,07
FI-S07040-17-X	FS-S07040-17-XX	120	10,44	57,68	FI-S07050-29-X	FS-S07050-29-XX	120	20,9	57,68
FI-S07040-23-X	FS-S07040-23-XX	140	12,18	67,29	FI-S16060-25-X	FS-S16060-25-XX	140	24,38	67,29
FI-S07040-29-X	FS-S07040-29-XX	160	13,92	76,9	FI-S16060-37-X	FS-S16060-37-XX	160	27,86	76,9
FI-S07050-33-X	FS-S07050-33-XX	200	17,4	96,13					
FI-S16060-23-X	FS-S16060-23-XX	250	21,75	120,16					

Se deberá substituir la X por el tipo de bomba que llevará el Kit. (Ver cuadro inferior). S para bomba simple y D para bomba doble.

CÓDIGOS SELECCIÓN SEGÚN TIPO DE BOMBA

FAST-INS: Producción ACS instantánea		FAST-SEMI: Producción ACS semí-instantánea		
PRIMARIO: Bomba simple	PRIMARIO: Bomba doble	PRIMARIO: Bomba simple SECUN.: Bomba simple	PRIMARIO: Bomba doble SECUN.: Bomba simple	PRIMARIO: Bomba doble SECUN.: Bomba simple
S	D	SS	DD	DS



SOLDADOS

SOLDADOS



CARACTERÍSTICAS TÉCNICAS

- Placas en acero inoxidable AISI316
- Soldaduras en cobre
- Conexiones: roscadas inoxidable

OPCIONALES

- Soldaduras en inoxidable o níquel
- Conexiones mediante manguitos para soldar
- Conexiones mediante bridas
- Configuraciones multipaso
- Doble Pared
- Aplicaciones refrigeración (condensación / evaporación)
- Soportes para montaje
- Aislamiento de espuma de poliuretano acabado en aluminio

PARÁMETROS DE TRABAJO

- Tª máx./min trabajo: -195/230°C
- Presión máx. trabajo: 25/30 bar según modelo

SERIE 2A14

MODELO	CONEXIONES	FONDO (mm)	PESO (kg)
2A14-10	3/4" M	32	1,00
2A14-20	3/4" M	55	1,50
2A14-30	3/4" M	78	2,00
2A14-40	3/4" M	101	2,50

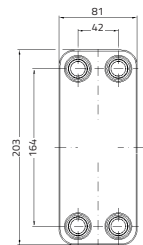

SERIE 2A22

MODELO	CONEXIONES	FONDO (mm)	PESO (kg)
2A22-10	3/4" M	32	1,50
2A22-20	3/4" M	55	2,20
2A22-30	3/4" M	78	2,90
2A22-40	3/4" M	101	3,70
2A22-50	3/4" M	124	4,40



SERIE 2B31

MODELO	CONEXIONES	FONDO (mm)	PESO (kg)
2B31-15	1-1/4" M	45	3,10
2B31-20	1-1/4" M	57	3,90
2B31-30	1-1/4" M	81	5,00
2B31-40	1-1/4" M	104	6,10
2B31-50	1-1/4" M	128	7,10
2B31-60	1-1/4" M	151	8,20

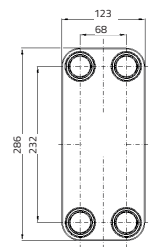

SERIE 2C110

MODELO	CONEXIONES	FONDO (mm)	PESO (kg)
2C110-30	2" M	84	18,90
2C110-40	2" M	108	23,40
2C110-50	2" M	132	28,00

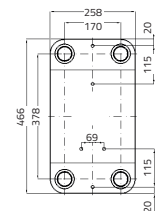

SERIE 2C170

MODELO	CONEXIONES	FONDO (mm)	PESO (kg)
2C170-30	2" M	84	30,00
2C170-40	2" M	108	36,10
2C170-50	2" M	132	42,30

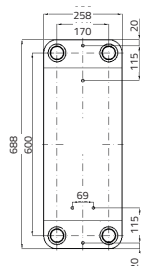

INTERCAMBIADORES DE CALOR SOLDADOS



CARACTERÍSTICAS TÉCNICAS

- Placas en acero inoxidable AISI316
- Soldaduras en cobre
- Conexiones: : bridas según DIN

OPCIONALES

- Configuraciones multipaso
- Aplicaciones refrigeración (condensación / evaporación)
- Soportes para montaje
- Aislamiento de espuma de poliuretano acabado en aluminio

SERIE 2D235

MODELO	CONEXIONES	FONDO (mm)	PESO (kg)
2D235-20	DN80	63	56,60
2D235-40	DN80	113	73,20
2D235-60	DN80	163	89,70
2D235-80	DN80	213	106,30
2D235-100	DN80	263	122,80

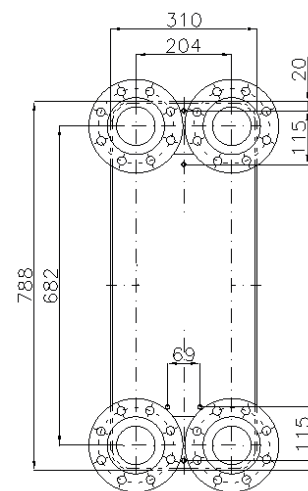

SERIE 2E400

MODELO	CONEXIONES	FONDO (mm)	PESO (kg)
2E400-40	DN100	127	139,30
2E400-60	DN100	182	171,80
2E400-80	DN100	237	204,30
2E400-100	DN100	292	236,80
2E400-150	DN100	430	318,10

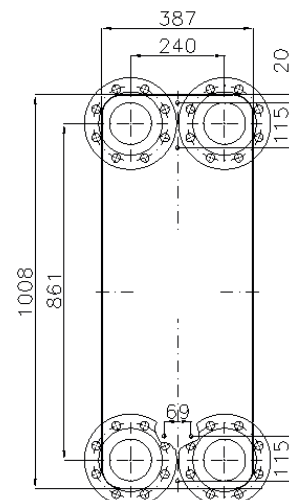

TABLAS DE SELECCIÓN RÁPIDA
SOLDADOS

CALDERA - ACS
PRIMARIO 80° - 60° / SECUNDARIO 15° - 60°
AGUA / AGUA

MODELO	POTENCIA kW	PRIMARIO		SECUNDARIO	
		CAUDAL m ³ /h	PERDIDA CARGA m.c.a	CAUDAL m ³ /h	PERDIDA CARGA m.c.a
2A14-10	10	0,44	0,73	0,19	0,11
2A14-10	20	0,88	2,73	0,38	0,40
2A14-20	30	1,33	1,36	0,57	0,25
2A14-20	40	1,77	2,35	0,76	0,43
2A14-30	50	2,21	1,74	0,96	0,34
2A14-30	60	2,65	2,48	1,15	0,48
2A14-40	70	3,09	2,17	1,34	0,43
2B31-30	80	3,53	1,41	1,53	0,28
2B31-30	90	3,98	1,77	1,72	0,34
2B31-30	100	4,42	2,16	1,91	0,42
2B31-40	125	5,30	1,83	2,29	0,37
2B31-40	150	6,63	2,81	2,87	0,56

CALDERA - CALEFACCIÓN
PRIMARIO 80° - 60° / SECUNDARIO 50° - 70°
AGUA / AGUA

MODELO	POTENCIA kW	PRIMARIO		SECUNDARIO	
		CAUDAL m ³ /h	PERDIDA CARGA m.c.a	CAUDAL m ³ /h	PERDIDA CARGA m.c.a
2A22-20	15	0,66	0,48	0,65	0,40
2A22-20	20	0,88	0,82	0,87	0,69
2A22-30	30	1,33	0,84	1,30	0,76
2A22-30	35	1,55	1,13	1,52	1,02
2A22-40	40	1,77	0,91	1,74	0,85
2A22-40	50	2,21	1,40	2,17	1,31
2B31-30H	70	3,09	1,87	3,04	1,66
2B31-30H	80	3,53	2,41	3,47	2,15
2B31-40H	90	3,98	1,75	3,91	1,61
2B31-40H	100	4,42	2,14	4,34	1,97
2B47-40	120	5,30	2,33	5,21	2,16
2B47-50	150	6,63	2,44	6,51	2,31
2C110-30	200	8,84	2,47	8,68	2,20
2C110-40	250	11,04	2,18	10,86	2,00
2C110-50	300	13,25	2,05	13,03	1,93

CALDERA - SUELO RADIANTE
PRIMARIO 80° - 60° / SECUNDARIO 28° - 38°
AGUA / AGUA

MODELO	POTENCIA kW	PRIMARIO		SECUNDARIO	
		CAUDAL m ³ /h	PERDIDA CARGA m.c.a	CAUDAL m ³ /h	PERDIDA CARGA m.c.a
2A14-10	10	0,44	0,60	0,86	1,56
2A14-20	20	0,88	0,52	1,72	1,71
2A14-30	30	1,33	0,59	2,58	2,08
2A14-30	40	1,77	0,78	3,45	2,79
2B31-30	50	2,21	0,51	4,31	1,78
2B31-30	60	2,65	0,73	5,17	2,52
2B31-40	70	3,09	0,59	6,03	2,11
2B31-40	80	3,53	0,76	6,89	2,72
2B31-50	90	3,98	0,67	7,77	2,45
2B31-60	100	4,42	0,66	8,61	2,47
2B31-60	125	5,30	1,02	10,80	3,80
2C110-30L	150	6,63	0,61	12,92	2,05

SOLDADOS

CALDERA DE CONDENSACION - ACS
 PRIMARIO 70° - 50° / SECUNDARIO 15° - 50°
 AGUA / AGUA

MODELO	POTENCIA kW	PRIMARIO		SECUNDARIO	
		CAUDAL m³/h	PERDIDA CARGA m.c.a	CAUDAL m³/h	PERDIDA CARGA m.c.a
2A14-20	20	0,88	0,63	0,49	0,19
2A14-20	40	1,76	2,37	0,98	0,70
2A14-30	60	2,63	2,49	1,47	0,78
2B31-30	80	3,51	1,43	1,97	0,45
2B31-30	100	4,39	2,18	2,46	0,69
2B31-40	120	5,27	1,84	2,95	0,60
2B31-40	140	6,15	2,48	3,44	0,80
2B31-50	160	7,02	2,23	3,93	0,73
2B31-50	180	7,90	2,79	4,42	0,92
2B31-60	200	8,78	2,64	4,92	0,87

SOLAR - ACS
 PRIMARIO 60° - 50° / SECUNDARIO 15° - 45°
 AGUA GLICOLADA 30% / AGUA

MODELO	POTENCIA kW	PRIMARIO		SECUNDARIO	
		CAUDAL m³/h	PERDIDA CARGA m.c.a	CAUDAL m³/h	PERDIDA CARGA m.c.a
2A14-10	5	0,47	0,92	0,14	0,07
2A14-20	10	0,93	0,78	0,29	0,07
2A14-20	15	1,40	1,69	0,43	0,15
2A14-20	20	1,86	2,93	0,57	0,25
2A14-30	22	2,05	1,69	0,63	0,16
2A14-30	25	2,33	2,16	0,72	0,20
2A14-40	30	2,80	1,98	0,86	0,19
2A14-40	35	3,26	2,66	1,00	0,25
2B31-30	40	3,73	1,70	1,15	0,17
2B31-30	45	4,19	2,22	1,29	0,21
2B31-30	50	4,66	2,71	1,43	0,26

EVAPORADOR
 GAS REFRIGERANTE: R32
 AGUA IN/OUT: 12°C / 7°C
 TEMP. MEDIA EVAPORACIÓN: 2°C

MODELO	CÓDIGO	POTENCIA Kw	CAUDAL GAS Kg/h	PERDIDA CARGA kPa
2CA34-20	0232-0077	5	72	4,60
2CA34-30	0232-0078	10	144	7,00
2CB60-40H	0228-0243	15	216	4,10
2CB60-60H	0228-0245	20	288	3,90
2CB60-70H	0228-0246	25	342	4,50
2CB60-80H	0228-0247	30	396	8,20
2CB60-80H	0228-0247	35	468	6,60
2CB60-90H	0228-0248	40	540	7,30

CONDENSADOR
 GAS REFRIGERANTE: R32
 AGUA IN/OUT: 30°C / 35°C
 TEMP. MEDIA EVAPORACIÓN: 45°C

MODELO	CÓDIGO	POTENCIA Kw	CAUDAL GAS Kg/h	PERDIDA CARGA kPa
2CB31-20	0226-0184	10	115	0,20
2CB31-30	0226-0185	20	231	0,30
2CB31-50	0226-0187	30	346	0,30
2CB31-60	0226-0188	40	462	0,50
2C110-30	0229-0151	50	578	0,40
2C110-40	0229-0152	60	693	0,40
2C110-50	0229-0153	80	924	0,60
2C110-70	0229-0155	100	1154	0,70

TABLAS DE SELECCIÓN RÁPIDA
SOLDADOS

AEROTERMIA - ACS
PRIMARIO 50° - 40° / SECUNDARIO 15° - 45°
AGUA / AGUA

MODELO	POTENCIA kW	PRIMARIO		SECUNDARIO	
		CAUDAL m³/h	PERDIDA CARGA m.c.a	CAUDAL m³/h	PERDIDA CARGA m.c.a
2A14-30	10	0,87	0,31	0,29	0,04
2A22-30	20	1,74	1,48	0,57	0,17
2A22-50	30	2,61	1,55	0,87	0,20
2A22-60	40	3,47	2,10	1,15	0,25
2B31-40	50	4,34	1,32	1,43	0,16
2B31-50	60	5,21	1,96	1,73	0,23
2B31-50	70	6,08	2,32	2,01	0,28
2B31-60	80	6,94	1,60	2,29	0,20
2B31-70	90	7,81	1,72	2,58	0,21
2C110-30	100	8,68	2,53	2,87	0,30

AEROTERMIA - SUELO RADIANTE
PRIMARIO 50° - 40° / SECUNDARIO 28° - 38°
AGUA / AGUA

MODELO	POTENCIA kW	PRIMARIO		SECUNDARIO	
		CAUDAL m³/h	PERDIDA CARGA m.c.a	CAUDAL m³/h	PERDIDA CARGA m.c.a
2A14-10	10	0,87	2,31	0,87	1,58
2A14-20	20	1,74	2,01	1,74	1,74
2A14-30	30	2,61	2,28	2,61	2,21
2A14-40	40	3,47	2,11	3,47	2,03
2B31-30	50	4,34	1,97	4,34	1,81
2B31-30	60	5,21	2,79	5,21	2,56
2B31-40	70	6,08	2,25	6,08	2,14
2B31-40	80	6,94	2,91	6,94	2,72
2B31-50	90	7,81	2,56	7,81	2,45
2B31-60	100	8,68	2,55	8,68	2,47

AEROTERMIA - PISCINA
PRIMARIO 50° - 40° / SECUNDARIO 15° - 29°
AGUA / AGUA

MODELO	POTENCIA kW	PRIMARIO		SECUNDARIO	
		CAUDAL m³/h	PERDIDA CARGA m.c.a	CAUDAL m³/h	PERDIDA CARGA m.c.a
2A14-10	10	0,87	2,31	0,61	0,84
2A14-20	20	1,74	2,01	1,23	0,91
2A14-30	30	2,61	2,28	1,84	1,13
2A14-40	40	3,47	2,11	2,46	1,31
2B31-30	50	4,34	1,97	3,07	0,95
2B31-30	60	5,21	2,79	3,68	1,32
2B31-40	70	6,08	2,25	4,30	1,12
2B31-40	80	6,94	2,91	4,92	1,45
2B31-50	90	7,81	2,56	5,53	1,30
2B31-60	100	8,68	2,55	6,15	1,25

NOTA: solo para piscinas con ph entre 6 y 9, y concentración de cloruros inferior a 100 mg/kg

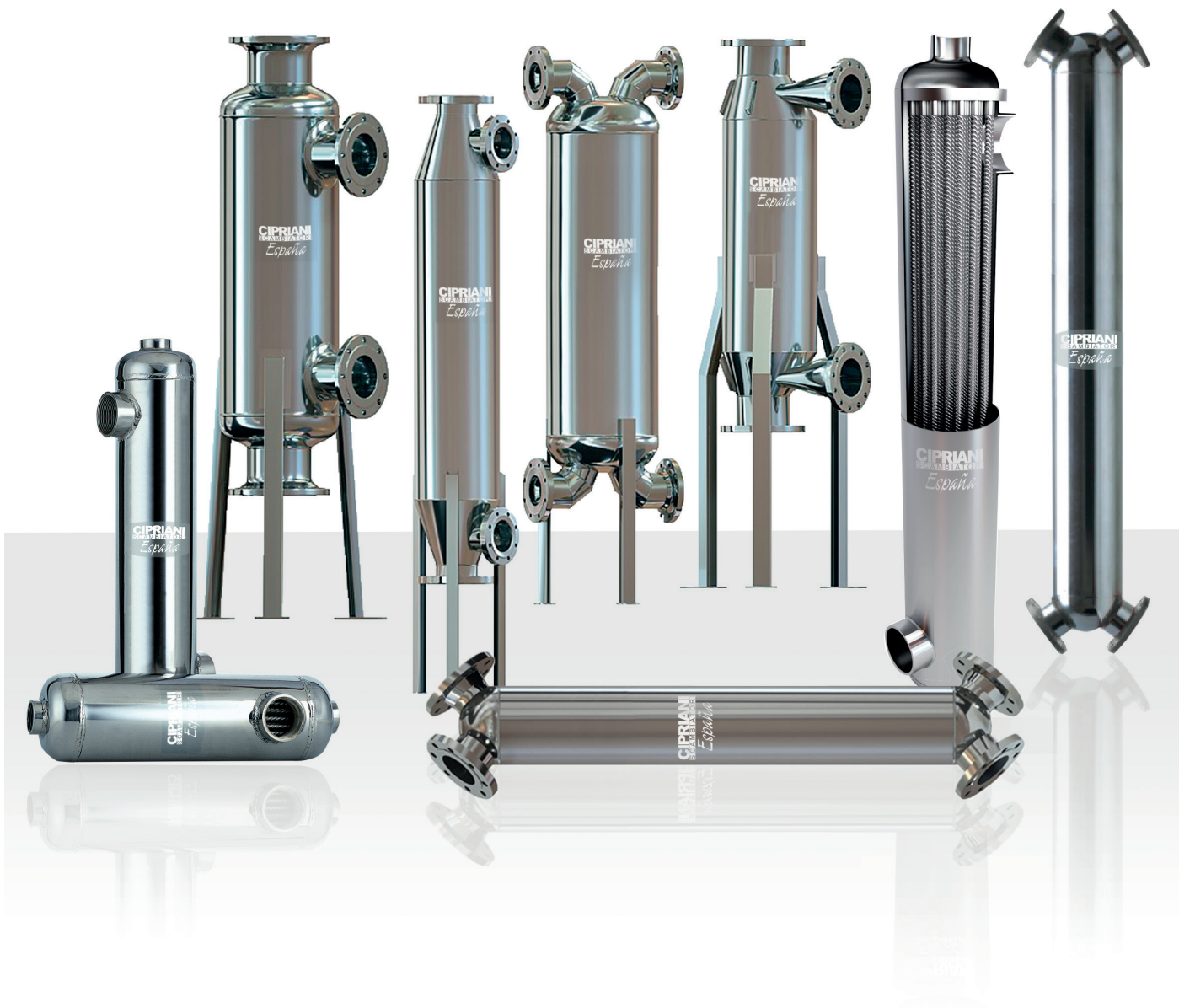

TUBULARES

INTERCAMBIADORES DE CALOR
TUBULARES

MODELO T INOXIDABLE



CARACTERÍSTICAS TÉCNICAS

- Material carcasa: Acero Inoxidable AISI316
- Material tubos: Acero Inoxidable AISI316
- Material conexiones Acero Inoxidable AISI316

CONDICIONES DE TRABAJO

- Presión máxima trabajo: 16 bar
- Temperatura máxima trabajo: 203°C
- Fluidos: agua, agua glicolada, aceites.
- Posición de montaje: horizontal o vertical

APLICACIONES CLÁSICAS

- Calentamiento de ACS directo/indirecto
- Calentamiento de aceite
- Recuperación de calor
- Calentamiento de piscinas *

INOXIDABLE (AGUA)

MODELO	CONEXIONES		LONGITUD L (mm)	DIÁMETRO D (mm)	ANCHO TOTAL B (mm)	ENTRE EJES B (mm)	PESO (Kg)
	Entrada/salida 1°	Entrada/salida 2°					
T03	1"	1-1/2"	637	102	144	451	7,3
T05	1"	2"	1.103	102	144	884	12,4
T10	2"	2"	946	140	190	598	23,5

CALDERA - ACS

PRIMARIO 80° - 60° / SECUNDARIO 15° - 60°
AGUA / AGUA

MODELO	POTENCIA Kw	PRIMARIO		SECUNDARIO	
		CAUDAL m3/h	PÉRDIDA CARGA kPa	CAUDAL m3/h	PÉRDIDA CARGA kPa
T05	10	0,44	0,10	0,19	0,10
T010	20	0,88	0,10	0,38	0,10
T010	30	1,33	0,20	0,57	0,10
T010	40	1,77	0,30	0,76	0,10
T010	50	2,21	0,50	0,96	0,10
T010	60	2,65	0,70	1,15	0,10
T010	70	3,09	0,90	1,34	0,10
T010	80	3,53	1,20	1,53	0,10
T010	90	3,98	1,40	1,72	0,10
T010	100	4,42	1,70	1,91	0,10
T010	120	5,30	2,50	2,29	0,20
T010	130	5,74	2,90	2,49	0,20
T010	140	6,18	3,30	2,68	0,20
T010	150	6,63	3,80	2,87	0,30

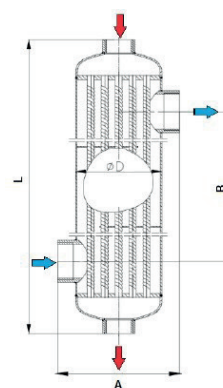



CARACTERÍSTICAS TÉCNICAS

- Material carcasa: TITANIO
- Material tubos: TITANIO
- Material conexiones TITANIO

OPCIONALES

- Presión máxima trabajo: 16 bar
- Temperatura máxima trabajo: 203°C
- Fluidos: agua, agua glicolada, aceites.
- Posición de montaje: horizontal o vertical

APLICACIONES CLÁSICAS

- Calentamiento de ACS directo/indirecto
- Calentamiento de aceite
- Recuperación de calor
- Calentamiento de piscinas públicas/privadas

TITANIO (AGUA)

MODELO	CONEXIONES		LONGITUD	DIÁMETRO	ANCHO TOTAL	ENTRE EJES	PESO
	Entrada/salida 1°	Entrada/salida 2°	L (mm)	D (mm)	B (mm)	B (mm)	(Kg)
TITS03	1-1/2"	1-1/2"	353	102	140	170	2,1
TITS05	1-1/2"	1-1/2"	453	102	140	270	2,7

SOLAR - PISCINA

PRIMARIO 60° - 50° / SECUNDARIO 15° - 29°
AGUA GLICOLADA 30% / AGUA

INOX	TITANIO	POTENCIA Kw	PRIMARIO		SECUNDARIO	
			CAUDAL m3/h	PÉRDIDA CARGA kPa	CAUDAL m3/h	PÉRDIDA CARGA kPa
T03	TIT03	6	0,56	0,10	0,37	0,10
T03	TIT03	8	0,75	0,10	0,49	0,10
T03	TIT03	10	0,93	0,20	0,61	0,10
T05	TIT03	12	1,12	0,40	0,74	0,10
T05	TIT03	15	1,40	0,60	0,92	0,20
T05	TIT03	20	1,86	1,00	1,23	0,30
T05	TIT05	25	2,33	1,60	1,53	0,40
T05	TIT05	30	2,80	2,30	1,84	0,50
T05	TIT05	35	3,26	3,10	2,15	0,70
T05	TIT05	40	3,73	4,00	2,46	0,90
T05	TIT05	45	4,19	5,00	2,76	1,20
T05	TIT05	50	4,66	6,10	3,07	1,50
T05	TIT05	55	5,13	7,30	3,38	1,80

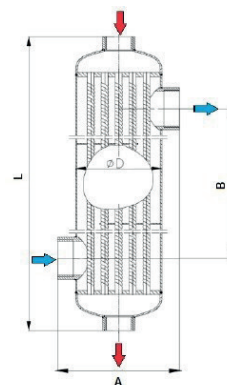



CARACTERÍSTICAS TÉCNICAS

- Material carcasa: Acero Inoxidable AISI316
- Material tubos: Acero Inoxidable AISI316
- Material conexiones Acero Inoxidable AISI316

CONDICIONES DE TRABAJO

- Presión máxima trabajo: 16 bar
- Temperatura máxima trabajo: 203°C
- Fluidos: agua, agua glicolada, vapor, aceites.
- Posición de montaje: vertical

APLICACIONES CLÁSICAS

- Calentamiento de ACS directo/indirecto
- Calentamiento de fluidos de proceso
- Recuperación de calor
- Calefacción industrial

ACCESORIOS

- Anclajes a suelo
- Aislamientos

INOXIDABLE (VAPOR)

MODELO	CONEXIONES		LONGITUD L (mm)	DIÁMETRO D (mm)	ANCHO TOTAL A (mm)	ENTRE EJES B (mm)	ENTRE EJES C (mm)	PESO (Kg)
	Entrada/salida 1°	Entrada/salida 2°						
TV2FF	DN40	DN40	942	80	253	853	160	14,5
TV3FF	DN50	DN50	1.041	102	278	917	172	21,1
TV5FF	DN65	DN65	1.047	140	317	908	201	30,5
TV6FF	DN80	DN80	1.068	159	341	907	206	37,3
TF9FF	DN100	DN100	1.050	219	390	886	256	52,1

VAPOR 4 BAR - ACS

PRIMARIO 143° (VAPOR) - 70° (AGUA) / SECUNDARIO 15° - 60°

MODELO	POTENCIA Kw	PRIMARIO CAUDAL Kg/h	SECUNDARIO	
			CAUDAL m3/h	PÉRDIDA CARGA kPa
TV 2 FF	50	73,79	0,96	1,70
TV 2 FF	100	147,59	1,91	6,30
TV 2 FF	150	221,38	2,87	13,50
TV 2 FF	200	295,17	3,82	23,40
TV 3 FF	250	368,97	4,78	6,40
TV 3 FF	300	442,76	5,74	9,00

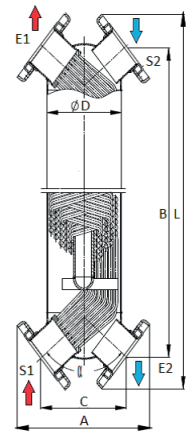

VAPOR 8 BAR - ACS

PRIMARIO 170° (VAPOR) - 70° (AGUA) / SECUNDARIO 15° - 60°

MODELO	POTENCIA Kw	PRIMARIO CAUDAL Kg/h	SECUNDARIO	
			CAUDAL m3/h	PÉRDIDA CARGA kPa
TV 2 FF	50	72,96	0,96	1,70
TV 2 FF	100	145,91	1,91	6,30
TV 2 FF	150	218,87	2,87	13,50
TV 2 FF	200	291,82	3,82	23,40
TV 3 FF	250	364,78	4,78	6,40
TV 3 FF	300	437,73	5,74	9,00

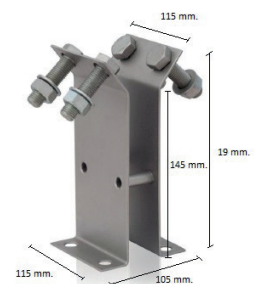

Modelos disponibles para otras potencias y presiones. Para conocer precios, contacte con cipriani@cipriani.es

SERIE TVFF



CARACTERÍSTICAS TÉCNICAS

- Material carcasa: Acero Inoxidable AISI316
- Material tubos: Acero Inoxidable AISI316
- Material conexiones Acero Inoxidable AISI316

CONDICIONES DE TRABAJO

- Presión máxima trabajo: 16 bar
- Temperatura máxima trabajo: 203°C
- Fluidos: agua, agua glicolada, vapor, aceites.
- Posición de montaje: vertical

APLICACIONES CLÁSICAS

- Calentamiento de ACS directo/indirecto
- Calentamiento de fluidos de proceso
- Recuperación de calor
- Calefacción industrial

ACCESORIOS

- Anclajes a suelo
- Aislamientos

SERIE TVFF

MODELO	CONEXIONES		DIÁMETRO CARCASA D (mm)	DIÁMETRO TUBOS d (mm)
	Entrada/ Salida 1°	Entrada/ Salida 2°		
TV12FF	DN125	DN125	273	8
TV14FF	DN150	DN100	324	8-10
TV15FF	DN200	DN150	406	10
TV17FF	DN150	DN150	508	8-10
TV26FF	DN250	DN200	508	8

SERIE TDN

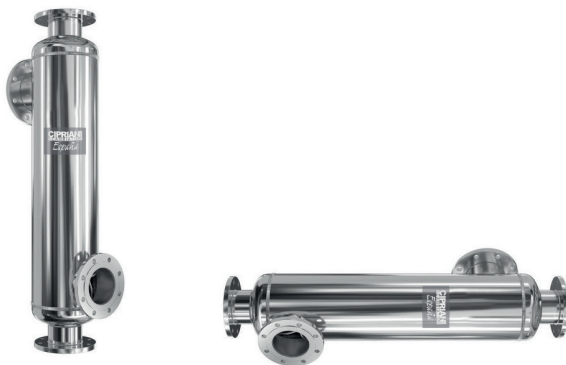

CARACTERÍSTICAS TÉCNICAS

- Material carcasa: Acero Inoxidable AISI316
- Material tubos: Acero Inoxidable AISI316
- Material conexiones Acero Inoxidable AISI316

CONDICIONES DE TRABAJO

- Presión máxima trabajo: 10/16 bar
- Temperatura máxima trabajo: 200°C
- Fluidos: agua, agua glicolada, vapor, aceites.
- Posición de montaje: vertical/horizontal

APLICACIONES CLÁSICAS

- Calentamiento de ACS directo/indirecto
- Calentamiento de fluidos de proceso
- Recuperación de calor
- Condensación vapor a baja presión

SERIE TDN

MODELO	CONEXIONES		DIÁMETRO CARCASA D (mm)
	Entrada/ Salida 1°	Entrada/ Salida 2°	
TDN219	DN125	DN100	219
TDN273	DN150	DN125	273
TDN324	DN150	DN125	324
TDN406	DN200	DN150	406
TDN508	DN200	DN200	508

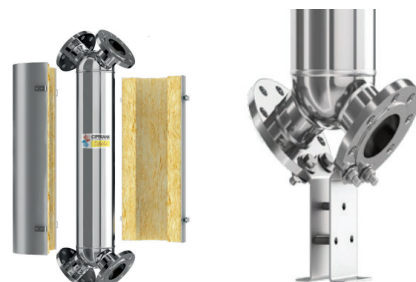

AISLAMIENTO

ANCLAJE

SERVICE

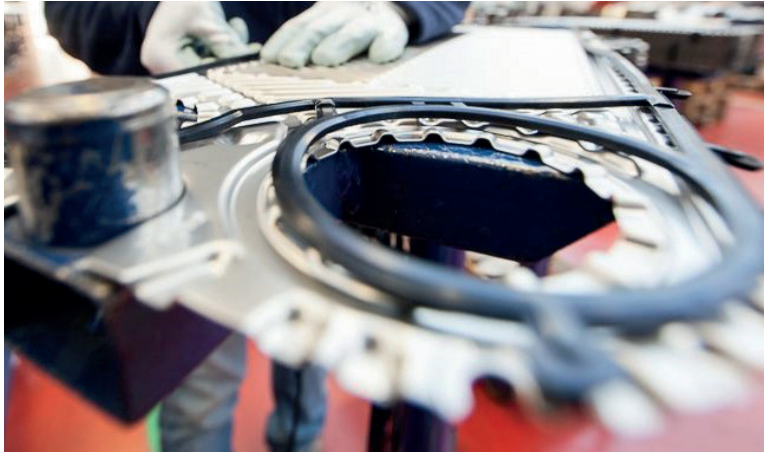

SERVICIO TÉCNICO

RECAMBIOS

- Juntas (NBR, EPDM, HNBR, Viton)
- Placas (AISI316, AISI304, Titanio, SMO254)
- Conexiones (roscadas, bridas, Tri-clamp)

SERVICIO TÉCNICO

- Regasketing (sustitución juntas)
- Sustitución placas
- Limpiezas mecánicas
- Limpiezas químicas
- Detección de microporos por líquidos penetrantes
- Sustitución tornillería
- Ampliación de número de placas

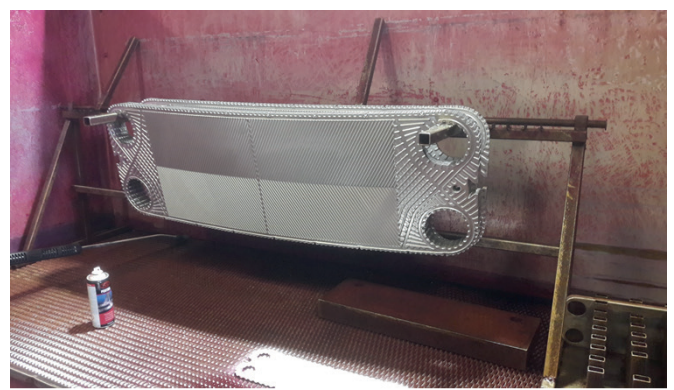
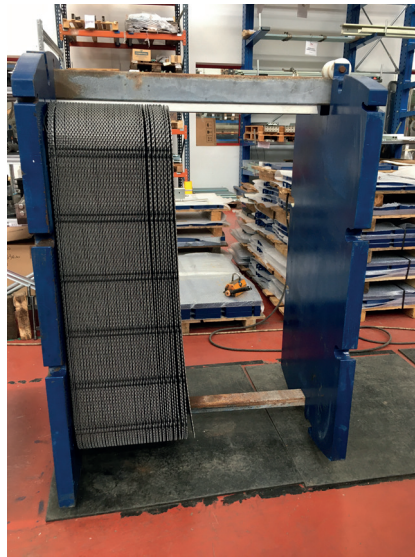

Para conocer las aplicaciones industriales,
escanee el código QR.



Programa de calculo online



- **SOFTWARE SIEMPRE ACTUALIZADO** : Nuevos Productos y todas las últimas actualizaciones siempre disponibles sin descargar e instalar nada
- **DISPONIBLE EN CUALQUIER DISPOSITIVO y EN CUALQUIER LUGAR (online)**
- **TODOS LOS PARÁMETROS DE CONFIGURACIÓN EN UNA SOLA PÁGINA** Selección fácil e intuitiva.
- **FINE TUNING** para refinar fácilmente la solución de una manera aún más personalizada según las necesidades específicas del usuario
- **EXPERIENCIA DE USUARIO MEJORADA** para poder procesar dimensionamientos técnicos e incluso ofertas económicas complejas con total autonomía y con un diseño de impresión renovado: una página con todos los datos termomecánicos y una página con un dibujo detallado





CIPRIANI
SCAMBIATORI
España

Cipriani Scambiatori España, S.L.
Pol. Ind. El Plà, Nave 6 - Oficina 1 - Axda. Prat de la Riba nº 184
08780 Pallejà BARCELONA Tel. 93 4323859
www.cipriani.es - cipriani@cipriani.es